

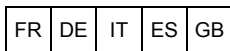



KC-S701

Kullanıcı Kılavuzu



CE 1177 

Başlarken

KYOCERA akıllı telefonu satın aldığınız için teşekkür ederiz.

Kullanmadan önce, lütfen düzgün kullanmak için Kullanıcı Kılavuzu'nu ve birlikte verilen Hızlı Başvuru Kılavuzu'nu okuyun.

USB sürücüsünü görüntülemek için, aşağıdaki URL'de yer alan listeden kullanmakta olduğunuz modeli seçin.

<http://global.kyocera.com/ruggedphone/>

Paketlenen Öğelerin Listesi

- KC-S701 ana ünitesi

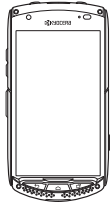

- Güç adaptörü
- Mikro USB kablosu
- Mikrofonlu kulaklık
- Garanti
- Hızlı Başvuru Kılavuzu

Notlar

- PİL ürüne monte edilmiştir.
- MicroSD kart ve kablosuz şarj cihazı verilmemiştir.

Bu Belgede Kullanılan Gösterimler

Bu belgede tuş işlemlerini temsil etmek için





ve sembolleri kullanılmıştır. Ayrıca, ekranda görünen simge ve öğeleri seçmek için kullanılan gösterimler şu şekildedir.

Örnek:

Ana ekranda  ►  ► [Telefon hakkında] öğesine dokununuz.

Açıklama:

Ana ekranın en altındaki  simgesine dokununuz. Görüntülenen Uygulamalar listesinde, sağa veya sola kaydırınız ve  öğesine dokununuz. Sonra, görüntülenen Ayarlar menüsü ekranında yukarı ve aşağı kaydırınız ve [Telefon hakkında] öğesine dokununuz.

Notlar

- Bu kılavuz, fabrika ayarlarında Ana ekrandan yapılan işlemleri açıklamaktadır. Ayarlar gibi şeyleri değiştirirseniz, işlem prosedürleri, simgeler vb. tanımlanandan farklı olabilir. Ayrıca, işlemler dikey ekrana göre açıklanmıştır. Yatay ekran kullanıyorsanız, menü öğeleri gibi şeyler değişebilir.
- Bu kılavuzda kullanılan ekran ve çizimler temsilidir ve gerçek ürün ve ekranlardan farklı olabilir. Ek olarak, ekranın bir bölümü çıkarılmış olabilir.

İçindekiler

Paketlenen Öğelerin Listesi	1
Bu Belgede Kullanılan Gösterimler	1
Feragatnameler.....	3
Güvenlik Önlemleri (Kesinlikle Uyun)	4
Ürünü Elden Çıkarma.....	12
İşleme Önlemleri.....	13
Su Geçirmezlik, Toz Geçirmezlik ve Darbeye Dayanıklılık Özellikleri	20
Uygulamaları Kullanma.....	29

Kullanımdan Önce Kontrol Edilmesi ve Kurulması

Gerekenler 30

Parçaların Adları ve İşlevleri	30
Nano SIM Kartın Takılması/Çıkarılması	32
MicroSD Kartın Takılması/Çıkarılması	33
Şarj etme	35
Gücün Açılması/Kapatılması	36
İlk Ayarlar	38
Dokunmatik Panelin Kullanımı	38
Ana Ekran	39
Durum Çubuğu.....	40
Bildirim Paneli	41

Uygulamalar 42

Uygulamalar Listesini Kullanma	42
Telefon	42
Kişiler	43
Mesajlaşma	44
E-Posta	45
Gmail	46
Chrome	47

Kamera	48
Galeri	49
Google Play Store	50
Eco Mod	50

Ürün ayarları 51

Ayarlar Menüsünü Görüntüleme.....	51
KABLOSUZ ve AĞLAR	51
CİHAZ	54
KİŞİSEL	56
HESAPLAR	57
SİSTEM	57

Ek 58

Temel Özellikler	58
Cep Telefonunun Özgül Emilim Oranı	58
OpenSSL Lisansı.....	60
FCC Bildirimi.....	61
Avrupa RF Maruziyet Bilgileri	63
Uygunluk Beyanı	63
Entelektüel Mülkiyet Hakları	64
Açık Kaynak Yazılımı.....	66

Feragatnameler

- Şirket, deprem, yıldırım, fırtına, sel veya diğer doğal felaketlerden ya da yangın, üçüncü tarafların eylemleri, diğer kazalar, müşterinin kasıtlı veya hatayla yanlış çalıştırması veya Şirketin sorumluluğunun dışında, diğer normal olmayan koşullarda kullanma sonucu oluşan zararlardan sorumlu değildir.
- Şirket, ürünü kullanma veya kullanamama sonucu kazayla oluşan hasarlardan (açıklanan içeriğin değişimi/görünmemesi, işletme gelirinde kayıp, işlerin bozulması vb.) sorumlu değildir.
- Şirket, bu kılavuzda açıklanan içeriğe uymama sonucu oluşan hasarlardan sorumlu değildir.
- Şirket, örneğin, Şirketle ilgisi olmayan bağlı cihazlarla veya yazılımla kullanıldığında meydana gelen arızalardan oluşan hasarlardan sorumlu değildir.
- Arızalar, onarım veya ürünün diğer kullanımları nedeniyle çekilen görüntü verileri veya indirilen veriler bazen değişebilir veya kaybedilebilir. Şirket, bu verilerin kurtarılması sonucu oluşan herhangi bir hasardan veya gelir kaybından sorumlu değildir.

- PC'nin sabit diskinde vb. önemli verilerin bir kopyasını saklamanızı öneririz. Hatanın veya arızanın nedeni ne olursa olsun, Şirket kayıtlı verilerin değiştirilmesinden veya kayıbdan sorumlu tutulamaz.

Notlar

- Bu kılavuzun içeriğinin tamamının veya bir bölümünün yeniden üretimi yasaktır.
- Bu kılavuzun içeriği haber verilmeden değiştirilebilir.

Güvenlik Önlemleri (Kesinlikle Uyun)

- Bu ürünü kullanmadan önce, doğru kullanım için Güvenlik Önlemlerini iyice okuyun. Okuduktan sonra, önlemleri güvenli bir yerde saklayın.
- Bu önlemler, mala hasar gelmesini ve/veya kullanıcının ve diğer insanların yaralanmalarını önlemek için uyulması gereken talimatlar içerir.
- Bu önlemler, talimatlar izlenmediğinde oluşabilecek hasarın ciddiyetine göre aşağıdaki kategorilere ayrılmıştır.

 TEHLİKE	Bu sembol, talimatlar izlenmezse "ölüm veya ciddi yaralanma tehlikesi olacağını" gösterir.
 UYARI	Bu sembol, talimatlar izlenmezse "ölüm veya ciddi yaralanma tehlikesi olabileceğini" gösterir.
 DİKKAT	Bu sembol, talimatlar izlenmezse "hafif yaralanma veya fiziki zarar riski olacağını" gösterir.

- Bu önlemlerde kullanılan grafiklerin açıklaması

	Bir eyleme izin verilmediğini gösterir.
	Parçalara ayırmaya izin verilmediğini gösterir.
	Ürünün ıslanabileceği bir yerde kullanımına veya ürünün ıslanmasına izin verilmediğini gösterir.
	Islak ellerle kullanıma izin verilmediğini gösterir.
	Yapılması gereken bir eylemi gösterir.
	Elektrik fişinin şebekeyle bağlantısının kesilmesi gerektiğini gösterir.

Ana ünite, dahili pil, güç adaptörü ve çevre cihazları için ortak önlemler

⚠ TEHLİKE

- ⊘ Ürünü sıcak yerlerde (örn. ateş yanı, ısıtıcı yakını, doğrudan güneş ışığı, sıcak güneşte araba içi) kullanmayın, depolamayın veya bırakmayın. Aksi halde tutuşma, kırılma, arızalanma, yangın veya yaralanmaya neden olabilir.
- ⚠ Benzin istasyonu gibi yanıcı gaz bulunan alanlara girmeden önce ürünü kapattığınızdan emin olun.
- ⊘ Ürünü mikrodalga fırın veya basınçlı kap gibi pişirme aletinin içine koymayın. Aksi halde tutuşma, kırılma, arızalanma, yangın veya yaralanmaya neden olabilir.
- ⊘ Ürünü ateşe atmayın veya ısıtmayın. Aksi halde tutuşma, kırılma veya yangına neden olabilir.
- ⊘ Harici bağlantı terminalini, kulaklık mikrofon terminalini vb. kısa devre yaptırmayın. Ayrıca, iletken yabancı nedenlerle (metal parçalar, kalemin kurşunu vb.) temas etmesine veya harici bağlantı terminali, kulaklık mikrofon terminali vb. içine girmesine izin vermeyin. Aksi halde ısı oluşması nedeniyle yangın, yanıklar veya bir arızaya neden olabilir.

⊘ Metal aksesuarlar vb. kullanırken, metal bölümün harici bağlantı terminali, kulaklık mikrofon terminali veya elektrik prizi ile temas etmesine izin vermediğinizden emin olun. Aksi halde elektrik çarpması, tutuşma, yaralanma veya bir arızaya neden olabilir.

⊘ Kamera merceğini uzun süre doğrudan güneş ışığına maruz bırakmayın. Aksi halde merceğin ışık toplama mekanizması ile tutuşma, kırılma veya yangına neden olabilir.

⊘ Ürünü parçalarına ayırmanıza, değiştirmenize veya onarmanıza izin verilmemektedir. Aksi halde, arıza, tutuşma, elektrik çarpması veya yaralanmaya neden olabilir. Şirket, değiştirme vb. sonucu bu üründe ve çevre cihazlarda oluşan rahatsızlıklardan sorumlu değildir.

⚠ UYARI

- ⊘ Ürünü düşürmemeyi veya fırlatma gibi güçlü darbeye maruz bırakmayın. Aksi halde kırılma, aşırı ısınma, tutuşma veya bir arızaya neden olabilir.
- ⊘ Gök gürültüsü duyduğunuzda dış mekanda kullanmayın. Aksi halde, yıldırım çarpması ve elektrik çarpması riski oluşabilir.
- ⊘ Ellerinizin, parmaklarınızın ve gövdenizin diğer bölümlerinin harici bağlantı terminaline değmesine izin vermeyin. Aksi halde elektrik çarpması, yaralanma veya bir arızaya neden olabilir.

 Ürün düşme vb. sonucu hasar gördüyse ve ekranı çatladıysa veya iç parçaları açığa çıktıysa, çatlayan ekrana veya açığa çıkan parçalara ellerinizle dokunmayın. Aksi halde, hasar gören parçalar elektrik çarpması veya yaralanmaya neden olabilir.

 Ürün ıslakken şarj edilirse, elektrik çarpması, kısa devre veya paslanma meydana gelebilir ve aşırı ısınma yangına, arızaya veya yanıklara neden olabilir.

 Bu ürün modeli su geçirmez özelliklere sahip olsa da ürünün içine harici bağlantı terminal kapağından, kart yuvası kapağından, kulaklık mikrofon terminal kapağından vb. su veya başka sıvı girerse kullanmayı bırakın. Bu durumda ürünü kullanmaya devam etme aşırı ısınma, yangın veya arızaya neden olabilir.

 Bir araç kullanırken, motorlu bisiklet veya bisiklet kullanırken veya yürürken ürünü çalıştırmayın. Aksi halde trafik güvenliği tehlikeye girebilir ve bu durum bir kazaya neden olabilir.

 Belirtilen şarj süresinde şarj tamamlanmadıysa şarj etmeyi durdurun. Aksi halde, sıvı akması, aşırı ısınma, kırılma veya tutuşmaya neden olabilir.

 Küçük çocukların erişebileceklere yerlere bırakmayın. Küçük çocuklar yanlışlıkla küçük parçaları vb. yutabilir ve boğulabilir ya da ürünü düşürebilir ve kazaya veya yaralanmaya neden olabilir.

DİKKAT

 Ürünü doğrudan güneş ışığına maruz kalacağı yerlerde (örn. araçlarda), ısınan yerlerde, aşırı soğuyan yerlerde veya nemli veya tozlu yerlerde depolamayın. Aksi halde aşırı ısınma, yangın, deformasyon veya bir arızaya neden olabilir.

 Sabit olmayan standlar veya eğimli yüzeyler gibi sabit olmayan konumlarda bırakmayın. Ürünü düşürme yaralanmaya veya hasara neden olabilir. Titreşim ayarlandığında daha dikkatli olun. Ayrıca, darbelere vb. karşı da daha dikkatli olun.

 Ürünü kullanırken veya şarj ederken nevreşim vb. ile kapatmayın veya sarmayın. Aksi halde yangın, arıza veya yaralanmaya neden olabilir.

 Güç harici bir kaynaktan sağlanırken ürüne veya güç adaptörüne uzun süre dokunmayın. Aksi halde düşük sıcaklıkta yanıklara neden olabilir.

 Özellikle yüksek sıcaklıktaki ortamlarda uzun süre kullanımı sonucu ürün ısınabilir. Ürünü kullanırken uzun süre deriyle temas etmesi düşük sıcaklıktaki yanıklara neden olabileceğinden dikkatli olun.

 Derecelendirmeleri dışında elektrik prizleri veya kablolama malzemesi kullanmayın. Ayrıca, derecelendirmeyi aşarsanız örneğin birden fazla cihazı tek anahtarlı uzatma kablosuna bağlarsanız aşırı ısınma ve yangına neden olabilir.

 Aşındırıcı kimyasalların yakınında veya aşındırıcı gaz oluşan yerlere yerleştirmeyin. Aksi halde bir arızaya veya dahili verilerde kayba neden olabilir.

 Duman, anormal koku veya gürültü, çok aşırı ısı veya diğer anormallikler varsa kullanmayın. Şarj ediyorsanız, güç adaptörünü şebekeden çıkarın, ürünün çok sıcak olmadığını onaylayın ve gücü kapatın.

 Kulaklığı vb. ürüne takarken, ses seviyesini uygun bir seviyeye ayarlayın. Ses seviyesini çok yüksek ayarlama veya uzun süre, sürekli kulaklık kullanma kulaklarınıza zarar verebilir. Ayrıca, ses seviyesini çok yükseltme etrafınızdaki sesleri duymanızı önleyebilir, bunun sonucunda demir yolundan karşıya geçerken veya yaya olarak karşıya geçerken bir trafik kazasına neden olabilir.

 Ürüne takılı kulaklıkların vb. ses seviyesini ayarlarken, sesi bir keredeye biraz yükseltin. Başlangıçta ses seviyesini çok fazla yükseltirseniz, kulaklıklardan vb. gelen yüksek sesi ani bir gürültü kulaklarınıza zarar verebilir.

 Güç adaptörünü veya harici bir cihazı kullanırken, konektörü doğrudan terminale takın/terminalden çıkarın. Konektörün yönelimini kontrol edin. Doğru değilse, hasara veya arızaya neden olabilir.

Ana ünite

TEHLİKE

 Ürünü tırmaklamayın, ürüne çekiçle vurmayın veya ürünün üzerine basmayın. Aksi halde yangın veya arızaya neden olabilir.

 Ürünün evcil hayvanınız tarafından ısırılmamasına dikkat edin. Sızıntıya, aşırı ısınmaya, kırılmaya, dahili pilin tutuşmasına, yangına veya yaralanmaya neden olabilir.

UYARI

 Ürünü uçaktayken kullanmayın. Bazı havayolu şirketleri yolcuların cep telefonu kullanmalarına izin vermez. Ayrıntılar için, kullandığınız havayolu şirketine başvurun.

 Çok hassas elektronik cihazların yakınındayken ürünü kapatın. Aksi halde elektronik cihazlar etkilenebilir. (Üründen etkilenebilecek elektronik cihaz örnekleri kalp pilleri, ısıtma cihazları, diğer elektronik tıbbi cihazlar, yangın alarmları ve otomatik kapılardır. Elektronik tıbbi bir cihaz kullanıyorsanız, radyo dalgalarının olası etkileri hakkında cihaz üreticisine veya bayiye başvurun.)

- !** Ürünü implant kalp pili, implant kardiyoverter-defibrilatör veya başka elektronik tıbbi cihaz yakınında kullanırken, radyo dalgaları bu ünite ve cihazları etkileyebilir. Bu yüzden, lütfen aşağıdakilere uyun.
- İmplant kalp pili veya implant kardiyoverter-defibrilatörü olanlar ürünü kalp pilinden veya kardiyoverter-defibrilatörden en az 15 cm ötesinden taşımaları veya kullanmalıdır.
 - Yakınıınızda kalp pili veya implant kardiyoverter-defibrilatörü olan kişiler olduğundan serbestçe hareket edemediğiniz durumlarda en az 15 cm ötede tutmak zorsa ürünü kapatın veya "Uçak modu"na ayarlayın.
 - Ürünü tıbbi kurumlarda kullanırken aşağıdaki noktalara dikkat edin.
 - Ürünü ameliyathanelere, yoğun bakım ünitelerine (ICU) ve koroner bakım ünitelerine (CCU) sokmayın.
 - Hastane civarında ürünü kapatın.
 - Bir lobide vb. olsanız bile yakınıınızda elektronik tıbbi cihazlar varsa ürünü kapattığınızdan emin olun.
 - Bir tıbbi kurum ürünü kullanımının yasaklandığı veya ürünün içeri sokulamayacağı bölgeler bildirdiyse, tıbbi kurumun talimatlarına uyun.
 - Tıbbi bir kurumun dışında (örn. evde tıbbi tedavi) implant kalp pili veya implant kardiyoverter-defibrilatör haricinde elektronik tıbbi cihazları kullanırken, elektronik tıbbi cihazların bireysel üreticileriyle radyo dalgalarının etkisini kontrol edin.

- !** Arama yaparken, mesajlaşırken, İnternet'e gözetirken, fotoğraf çekerken, oyun oynarken veya müzik dinlerken çevrenizdekilere karşı duyarlı olun. Aksi halde düşebilir veya trafik kazasına neden olabilirsiniz.

- ⊘** Işığı insanların gözüne doğru kullanmayın. Yanarken ışığa doğrudan bakmayın. Aksi halde gözlere vb. zarar verebilir. Özellikle çok yakın mesafeden küçük çocukları fotoğraflarken dikkatli olun.

- ⊘** Işığı araba, motosiklet, bisiklet vb. sürücüsüne doğru yakmayın. Işık ile dikkati dağılan sürücü aracı süremeyebilir ve bir kazaya neden olabilir.

- !** Nadiren, bazı insanlar tekrar tekrar yanıp sönen ekranları izlerken geçici kas spazmı, bilinç kaybı vb. belirtiler gösterir. Böyle bir geçmişli olanlar önceden bir doktora danışmalıdır.

- ⊘** Ürünün ekranında kimyasal olarak sertleştirilmiş cam kullanılmıştır. Kırılırsa, kırılan bölüme dokunmayın. Kırık bölüm yaralanmaya neden olabilir.

- ⊘** Hoparlörü kulağınıza yakın tutmayın. Yüksek ses işitemeyi engelleyebilir.

⚠ DİKKAT

- ⊘** Nadiren de olsa, ana ünitenin bir araçta kullanımı bazen yerleşik elektronik cihazları etkileyebilir. Bu durumda, güvenli seyahat etmeyi etkileyebileceğinden kullanımı durdurun.

! Herhangi bir deri anormalliđi hissederseniz, hemen kullanımı durdurun ve bir dermatolođa bařvurun. Fiziki bnyenize ve durumunuza bađlı olarak bazen kařıntı, kızarıklık, egzama vb. oluřabilir. rnde kullanılan paraların malzemeleri řu řekildedir.

Para	Malzeme	Yzey iřlemesi
Dıř kasa (ekran tarafı)	PA reine	Akrilik UV-uygulanmıř kaplama, retan ısı uygulanmıř kaplama
Dıř kasa (ekran tarafı st), dıř kasa (ekran tarafı alt), ses arttırma/azaltma tuřu, dođrudan iřlem dđmesi (evre), hoparlr paneli, kamera mercek halkası, flař halkası, dekoratif vidalar (arka taraf)	PC reine	Akrilik UV-uygulanmıř kaplama
Dıř kasa (arka taraf), kulaklık mikrofon terminal kapađı, kart yuvası kapađı	PC reine/retan reine	Akrilik UV-uygulanmıř kaplama
Dođrudan iřlem dđmesi (i), kamera merceđi, flař merceđi	PMMA reine	Sert kaplama uygulaması
Ekran	Kimyasal olarak sertleřtirilmiř cam	Kirlenme nleyici uygulama
Geri tuřu, ana ekran tuřu, son uygulamalar tuřu, harici bađlantı terminal kapađı	PC reine/retan reine	Yok
G tuřu, hoparlr tuřu, kamera tuřu	retan reine	Yok
Dekoratif vidalar (ekran tarafı)	ANAHTAR	 deđerli siyah kaplama

❌ Ürünü banka kartı, disket, kredi kartı ve ön ödeme kartları gibi manyetik nesnelere yakınına getirmeyin. Aksi halde kayıtlı bilgilerin kaybına neden olabilir.

❌ Sıvıların, metal nesnelere, yanıcı öğelerin ve diğer yabancı malzemelerin kulaklık mikrofon terminaline, harici bağlantı terminaline, microSD kart yuvasına veya nano SIM kart yuvasına girmelerine izin vermeyin. Aksi halde yangın, elektrik çarpması, yaralanma veya bir arızaya neden olabilir.

❌ Ürünü kulaklık, telefon kayışından vb. tutarak sallamayın. Aksi halde bir kaza veya arızaya neden olabilir.

❗ Ürünü harici bağlantı terminal kapağı, kart yuvası kapağı ve kulaklık mikrofon terminal kapağı kapalı olarak kullanın. Kapaklar açıksa, kir veya su içine girebilir ve bir arızaya neden olabilir.

❗ Kalbi zayıf kişiler gelen titreşim ve zil sesi seviyesini ayarlarken dikkatli olmalıdır. Aksi halde kalbinize zarar verebilir.

❌ Ürünü doğrudan bir kumsaldaki vb. kum üzerine koymayın. Kum veya diğer küçük partiküller mikrofonun, hoparlörün, gürültü engelleyen mikrofonun vb. içine girerek ses seviyesinin düşmesine neden olabilir. Ürünün içine kum girerse, aşırı ısınmaya veya bir arızaya neden olabilir.

❌ Ürünü arama veya veri iletişimi için kullanırken, ürünü uzun süre doğrudan derinizle temas ettirmemeye ve ürünü kağıt, kumaş, nevrresim vb. ile kapatmamaya dikkat edin. Ana ünite ısınabilir, yangına, yaralanmaya, yanıklara veya bir arızaya neden olabilir.

Dahili pil



Li-ion 00

Bu ürünün dahili pili lityum-iyon pildir. Dahili pilin şarjı, satın alma sırasında tam olarak dolu değildir. Ürünü kullanmadan önce pili şarj edin.







⚠️ TEHLİKE







❗ Sızan sıvı derinize veya kıyafetlerinize gelirse, yaralanma riskinden kaçınmak için hemen suyla durulayın. Sıvı gözlerinize girerse ovmayın. Gözlerinizi suyla yıkayın ve sonra görme yeteneğinizi kaybetme riskinden kaçınmak için hemen bir doktora başvurun. Sıvı cihaza gelirse, dokunmadan silin.

❗ Dahili pil bir sarf malzemesidir. Dahili pilin performansı azaldıysa (örn. her şarjdan sonraki kullanılabilir süre aşırı kısaldıysa), pil çalışma ömrünün sonuna gelmiştir, bu yüzden kullanmayı durdurun. Aksi halde aşırı ısınma, yangın, kırılma veya sızıntı olabilir. Dahili pilin kullanım ömrü kullanıma vb. bağlıdır.

Güç adaptörü

UYARI

-  Belirtilen güç kaynağı voltajı dışında bir voltaj kullanmayın. Aksi halde, tutuşma, yangın, aşırı ısınma, elektrik çarpması veya yaralanmaya neden olabilir.
-  Güç adaptörünün elektrik fişini şebekeye iyice takın. Elektrik fişinin tam takılmaması elektrik çarpması, aşırı ısınma, tutuşma, yangın veya yaralanmayla sonuçlanabilir. Güç adaptörü hasar görmüşse veya priz gevşekse kullanmayın.
-  Güç adaptörünün kablosuna zarar vermeyin, değiştirmeyin, bükmeyin, çekmeyin veya üzerine ağır bir nesne koymayın. Hasarlı bir kabloyu kullanmayın. Aksi halde, elektrik çarpması, kısa devre, yangın veya yaralanmaya neden olabilir.
-  Ellerinizi, parmaklarınızı ve gövdeniz diğer bölümlerin harici bağlantı terminaline veya kulaklık mikrofon terminaline değmesine izin vermeyin. Aksi halde elektrik çarpması, yaralanma veya bir arızaya neden olabilir.
-  Gök gürültüsü duyarsanız elektrik fişine dokunmayın. Aksi halde yıldırım düşmesi sonucu elektrik çarpmasına neden olabilir.
-  Güç adaptörünü temizlerken, şebekeyle bağlantısını kesin. Ekipman temizlenirken takılı kalırsa kısa devreye neden olabilir.

-  Elektrik fişinin tozunu silin. Aksi yangın, yanıklar veya elektrik şokuna neden olabilir.
-  Araç içi cihazları sürüşü veya hava yastığı gibi güvenlik ekipmanlarını engellemeyecekleri yerlere yerleştirin ve takın. Aksi halde trafik kazasına neden olabilirsiniz. Araç içi cihazları kılavuzlarındaki talimatları izleyerek takın.
-  Güç adaptörü uzun süre kullanılmıyacaksa, şebekeyle bağlantısını kesin. Aksi halde yangına veya bir arızaya neden olabilirsiniz.
-  Doğrudan su, evcil hayvan idrarı veya diğer sıvıların sıçramasına maruz kalan yerlerde kullanmayın. Aksi halde aşırı ısınma, yangın, elektrik çarpması veya elektronik devrelerin kısa devre yapmasından dolayı arıza ve yaralanmayla sonuçlanabilir. Ürüne sıvı sıçraması durumunda, hemen güç adaptörünü çıkarın.
-  **DİKKAT**
-  Güç adaptörünü banyo gibi nemli yerlerde kullanmayın veya ıslak ellerle bağlamayın/bağlantısını kesmeyin. Aksi halde elektrik çarpması, yaralanma veya bir arızaya neden olabilir.

❗ Pili dengeli bir yerde şarj edin. Eğimli bir yüzeye veya sallanan stand a yerleştirilirse, ürün düşebilir ve yarılanmaya veya hasara neden olabilir. Titreşim ayarlandığında daha dikkatli olun. Ek olarak, ürünü bir bezle veya nevesimle kapatmayın veya sarmayın. Aksi halde yangın, yaralanma veya bir arızaya neden olabilir.

❗ Güç adaptörünün fişini şebekeden çekerken, güç adaptöründen tutun ve çıkarın. Kabloyu çekerseniz, kablo hasar görebilir.

Ürünü Elden Çıkarma

Pil:

Bu ürün tek gövdeli (tek parça) bir cihazdır, bu yüzden arka kapak ve pil çıkarılamaz. Lütfen dikkatli olun.

Aşağıdaki önlemlere uyun.

- Arka kapağı açmaya çalışmayın.
- Pili çıkarmayın, değiştirmeyin veya parçalarına ayırmayın.
- Ürünün arka kapağına zarar vermeyin.
- Ürünü yakmayın veya ev çöplerini attığınız şekilde elden çıkarmayın.

Ürünü bölgenizin çevre düzenlemelerine uygun şekilde elden çıkarın (dahili pil dahil).



Bu işareti taşıyan cep cihazları ve aksesuarları kullanım ömrü sonuna geldiklerinde, bunları verilen bir atık toplama noktasına götürmek gerekir.

- Her parçanın atık toplama kutusu, bölgenizdeki atık işleme tesisinde bulunur
- Perakende mağazasındaki atık toplama kutusu

Bu atık ürünlerin çevreyi kirlenmelerini önlemek için geri dönüştürülür.

Avrupa ülkeleri:

Atık toplama noktaları ücretsiz kullanılır.

Bu işareti taşıyan tüm ürünleri bir toplama noktasına götürmek gerekir.

Avrupa dışı ülkeler:

Bu işareti taşıyan cihazların parçaları için bölgenizde uygun atık toplama noktası yoksa veya bir geri dönüştürme tesisi varsa, geri dönüştürülmeleri için toplama noktasına götürülmeleri gerekir. Bunları normal çöple birlikte atmayın.

İşleme Önlemleri

Bu önlemler tam performans elde etmek için sağlanmıştır. Doğru kullanım için bu önlemleri iyice okuyun.

■ Ana ünite, dahili pil, güç adaptörü ve çevre cihazları için ortak önlemler

- Kullanım sırasında ürüne aşırı kuvvet uygulamayın. Ürünü sıkışık bir şekilde ambalajlanmış çantaya veya çantada ağır bir nesnenin altına yerleştirmeden emin olun. Ürün cebinizdeyken üzerine oturma ekrana veya dahili devre kartına zarar verebilir, bu durum arızayla sonuçlanabilir. Harici cihazı, harici bağlantı terminaline veya kulaklık mikrofon terminaline bağlı bırakma konektöre zarar verebilir, bu durum arızayla sonuçlanabilir. Dışında hiç hasar olmasa da bu tür hasar ve arızalar garanti kapsamında değildir.
- Bu ürünün su geçirmezlik özelliklerini (IPX5 ve IPX8 eşdeğeri) korumak için, ürünü harici bağlantı terminal kapağı, kart yuvası kapağı ve kulaklık mikrofon terminal kapağı sıkıca kapalı olarak kullanın. Su geçirmezlik özelliklerinin her kullanım koşulunda garanti

edilmediğini unutmayın. Suyun ürünün içine girmesine veya güç adaptörünün üzerine su sıçramasına izin vermeyin. Harici bağlantı terminal kapağı, kart yuvası kapağı veya kulaklık mikrofon terminal kapağını yağmurda veya ürünün yüzeyinde su damlaları varken açmayın/kapatmayın. Aksi halde dahili aşınmayla sonuçlanan su girişine neden olabilir. Nedeninin su girişi olduğu belirlenen arızalar garanti kapsamında değildir.

- Bu öğeleri aşırı sıcak, soğuk veya nemli yerlerde kullanmayın. (5°C ila 35°C aralığındaki ortam sıcaklığında ve %35 ila %85 aralığındaki nemde kullanın.)
 - Güç adaptörü
 - Çevre cihazları
- Bu öğeleri aşırı sıcak, soğuk veya nemli yerlerde kullanmayın. (5°C ila 35°C aralığındaki ortam sıcaklığında ve %35 ila %90 aralığındaki nemde kullanın. -21°C ila 50°C arasında geçici olarak kullanım kabul edilebilir.)
 - Ana ünite
- Çok toz veya titreşime maruz yerlerde kullanmayın.

- Düzenli olarak harici bağlantı terminalini ve kulaklık mikrofon terminalini kuru pamuklu bezlerle vb. temizleyin. Kirlenen terminaller zayıf bağlantılara neden olabilir. Harici bağlantı terminalini veya kulaklık mikrofon terminalini temizlerken deformasyondan kaçınmak için aşırı güç uygulamayın.
 - Ürünü yumuşak, kuru bir bezle (örneğin gözlük için kullanılan türde) temizleyin. Kuru bezle sertçe silmeyin yoksa ekran hasar görebilir. Ekranda su damlları veya kir bırakma izlere neden olabilir. Ürünü alkol, tiner, benzen, deterjan vb. ile silme dış kasadaki baskı kaldıracaktır veya renginin kaçmasına neden olabilir.
 - Hatlı telefonlar, TV'ler ve radyolardan mümkün olduğunca uzak kullanın, yakınlarında kullanırsanız etkilenebilirler.
 - Ürün şarj veya diğer çalışmalar sırasında duruma bağlı olarak ısınabilir, ancak bu anormal değildir.
 - Ürünü bir çocuk kullanacaksa, aileler veya bacıcılar bu malzemeleri dikkatle okumuş olmalı ve çocuğa nasıl kullanılacağını öğretmiş olmaları gerekir.
 - Ürüne etiketler yapıştırmayın. Ses çıkmayabilir veya sesiniz karşı tarafa ulaşmayabilir.
- **Ana ünite**
- Zorla basmayın, dokunmayın veya ekranı bilerek güçlü etkiye maruz bırakmayın. Aksi halde çizilmeye veya arızaya neden olabilir.
 - Tırnaklarınızı, keskin nesnelere veya ekranın yüzeyine zorla bastırmayın. Aksi halde çizilmeye veya arızaya neden olabilir. Dokunmatik panel parmağınızla hafif bir şekilde dokunulacak şekilde tasarlanmıştır. Parmaklarınızla sert bir şekilde bastırmayın veya keskin nesnelere üzerine itmeyin (tırnaklar, tükenmez kalemler, iğneler vb.).
 - Aşağıdakileri yaparsanız, dokunmatik panel dokunmalara yanıt vermeyebilir. Bunların bir arızaya bile neden olabileceğini unutmayın.
 - Tırnakla işlem
 - Ekranda hala yabancı bir madde varken işlem
 - Ekranda koruyucu yaprak veya etiket varken işlem
 - Su altında işlem

- Kanunsuz bir değişikliği önlemek için, ürün, kolayca parçalara ayırlamayacak şekilde tasarlanmıştır.
- Üründe kayıtlı kişiler ve e-postalar gibi içerik kaza, arıza, onarım veya yanlış kullanım ile değiştirilebilir veya kaybolabilir. Önemli içeriğin bir kopyasını sakladığınızdan emin olun. Şirket değiştirilen veya kaybedilen içerik sonucu oluşan herhangi bir hasardan veya kâr kaybından hiçbir şekilde sorumlu tutulamaz.
- Ürünü ekranında sıvı kristal kullanır. Ortam sıcaklığı düşük olduğunda likit kristalin özellikleri nedeniyle ekranın tepki hızı yavaşlayabilir ve bu bir arıza değildir. Ekranın tepki hızı oda sıcaklığında normale dönecektir.
- Bu üründeki ekran çok hassas teknoloji kullanılarak yapılmış olsa da bazı pikseller her zaman yanabilir veya sönebilir. Bu bir arıza değildir.
- Ürünü halka açık bir yerde kullanırken etrafınızdaki insanlara rahatsızlık vermemeye dikkat edin.
- Her dosyayı bir e-posta eki vb. olarak göndererek çektiğiniz fotoğraf, video ve müzik gibi verilerinizin kopyalarını PC'nizde saklamanız önerilir. Ancak, yukarıdaki amaçla olsa bile telif hakkına sahip verilerin kopyalarını alamayabileceğinizi unutmayın.
- Manyetik kart, hoparlör ve TV setleri gibi manyetik öğeleri ürünün yakınına koymamaya dikkat edin, aksi halde arızaya neden olabilir. Ürünün yakınındaki güçlü bir mıknatıs ürünün yanlış çalışmasına neden olabilir.
- Ürünü cebinize veya çantanıza koyduğunuzda, ekranın metal nesnelere veya başka sert nesnelere temas etmemesine dikkat edin. Aksi halde çizilmeye veya arızaya neden olabilir. Ayrıca, ekrana temas eden metal içeren bir askıyla veya başka bir sert parçayla ekranı çizmemeye veya hasar vermemeye dikkat edin.
- Soğuk bir yerden aniden sıcak bir yere getirildiğinde, nemli bir konumdayken veya sıcaklığın aniden değiştiği yerlerde kullanırken (örn. klimanın hava boşaltma portu), ürünün için de bazen su damlaları (yani yoğuşma) olabilir. Bu tür koşullarda kullanırken, nemin paslanmaya veya arızaya neden olabileceğini unutmayın.

- Ekranı silerken, yumuşak, kuru bir bezle silin. Nemli bir bez, cam temizleyici veya diğer benzer sıvılar bir arızaya neden olabilir.
- Harici bağlantı terminaline veya kulaklık mikrofon terminaline harici bir cihaz bağlarken/bağlantısını keserken, harici cihazın konektörünün veya fişinin terminale düz olduğundan emin olun.
- Harici cihaza bağlanılırken harici bağlantı terminaline veya kulaklık mikrofon terminaline gereksiz güç uygulamanın hasara neden olabileceğini unutmayın.
- Ürünü normal çöple birlikte atmayın.
- Ürünün kart yuvasına yalnızca bir microSD kart takın.
- Bir microSD kart takarken/çıkarırken aşırı güç uygulamayın. Aksi halde ellerinize veya parmaklarınıza zarar verebilirsiniz.
- Bir microSD karta veri yazarken/okurken, ürünü titreşime veya darbeye maruz bırakmayın veya gücü kesmeyin. Aksi halde veri kaybına veya arızaya neden olabilir.
- Bir arama sırasında mikrofonu parmaklarınızla kapatmayın. Karşı taraf sesinizi net bir şekilde duyamayabilir.
- Eller serbest arama yaparken, hoparlörün güçlü sesleri yayacağını unutmayın. Hoparlörü güvenli bir mesafede kulaklarınızdan ötede tutmaya dikkat edin.
- Sensörü parmağınızla kapatmayın veya üzerine bir etiket yapıştırmayın. Aksi halde sensörün ortam ışığı seviyelerini algılamasını ve düzgün çalışmasını önleyebilirsiniz.
- Yaklaşma sensörünün üzerine etiket vb. koymayın. Aksi halde, arama aldığınızda veya konuşurken sensörün arızalanmasına, ekranın kapanmasına ve kapalı kalmasına neden olabilirsiniz.

■ Dokunmatik panel

- Dokunmatik paneli çalıştırmak için parmaklarınızı kullanın. Tükenmez kalem, kurşun kalem veya diğer keskin uçlu nesnelere kullanmayın. Bu tür nesnelere kullanma yalnızca dokunmatik paneli doğru çalıştırmayı önlemekle kalmaz, aynı zamanda ekranın çizilmesine veya hasar görmesine de neden olabilir.
- Etiket veya yaprakları (örn. ticari olarak satın alabileceğiniz koruyucu filmler, gözetlenmeyi önleyen yapraklar) ekrana yapıştırmayın. Aksi halde dokunmatik panelin doğru çalışmasını engelleyebilirsiniz.

- Dokunmatik paneli tırnaklarınızla çalıştırmayın. Aksi halde, tırnağınız kırılabilir veya parmağınız sıkışabilir.
- Ekran yüzeyi kirliyse, düzgün çalışmayabilir. Bu gibi durumlarda, ekran yüzeyini yumuşak, kuru bir bezle silin.
- Ürünü cebinizde veya çantanızda taşıırken, dokunmatik paneli metal veya diğer iletken malzemelerin yakınına koymamaya dikkat edin, aksi halde dokunmatik panelin yanlış çalışmasına neden olabilirsiniz.
- Dokunmatik panel kullanılırken eldiven giyilebilir. Ancak eldivenin kalınlığına ve malzemesine bağlı olarak, en uygun düzeyde çalışmayabilir.
 - Eldivenlerin üzerindeki su, dokunmatik panelin çalışmasını engelliyorsa, suyu temizleyerek giderin.
 - Eldivenler olmadan çalıştıktan hemen sonra eldivenler kullanılarak yapılan dokunmatik işlem mümkün olmuyorsa, ürünü önce geçici olarak Uyku moduna alın ve tekrar uyandırın.
 - Parmak uçlarına oturmayan eldivenlerle dokunmatik işlem mümkün olmadığında, parmaklarınızın uçlarını kullanın.

■ Dahili pil

- Ürünü, pencereleri kapalı bir araç içinde bırakma gibi çok sıcak veya soğuk ortamlarda kullanma dahili pil kapasitesinin düşmesine ve olası pil kullanım süresinin kısılmasına neden olacaktır. Bu, dahili pil kullanım ömrünü de kısaltacaktır. Ürünü mümkün olduğunca oda sıcaklığında kullanmaya çalışın.
- Dahili pil şarj edildikten sonra ürün kullanılsa bile pil gücü biraz düşer. Ürün uzun süre kullanılmazsa dahili pil boşalabilir. Kullanmadan önce ürünü şarj etmenizi öneririz.
- Pil performansının düşmesinden veya pil ömrünün azalmasından kaçınmak için, ürünü şu koşullarda depolamayın:
 - Tam şarjlıyken (şarjdan hemen sonra)
 - Pil boşken (ürünü açmaya yetmeyecek kadar az)
 - Sıcak ve nemli yerlerde
- Satın aldıktan sonra ürünü ilk kez kullanmadan önce veya ürünü uzun süre kullanmadıysanız pili şarj edin.
- Dahili pil bir sarf malzemesidir. Şarj edildiğinde dahili pilin performansı düzelmezse, pil kullanım ömrünün sonuna gelmiştir, bu yüzden kullanmayı durdurun.

■ Güç adaptörü

- Güç adaptörünü kullanmadığınızda, şebekeyle bağlantısını kesin.
- Güç adaptörünün fişini veya mikro USB kablosunun bağlantı alanını zorla bükmeyin. Aksi halde elektrik çarpması, arıza, yaralanma, aşırı ısınma veya yangına neden olabilir.

■ Kamera işlevi

- Kamerayı kullanırken, kameranın kullanımıyla ilgili genel görgü kurallarını uygulayın.
- Arıza, onarım veya ürünün yanlış işlenmesi nedenleriyle resim/video verileri değişebilir veya kaybolabilir. Şirket değiştirilen veya kaybedilen verilerin, değişen veya kaybolan verilerin sonucundaki zararlarını veya kâr kaybının sorumluluğunu almaz.
- Önemli etkinlikleri (düğün gibi) fotoğraflarken, bir deneme çekimi yapın ve düzgün çekildiğinden emin olmak için çekilen görüntüyü kontrol edin.

- Kamerayı, fotoğraflanmasına izin verilmeyen, ticari olarak bulunan kitapları veya bilgileri kaydetmek için kullanmayın.
- Kamera merceğini doğrudan güneş ışığına maruz kalacak şekilde bırakmayın. Görüntülenen öğelerin rengi solabilir veya yanabilir.

■ Müzik ve videolar

- Bir araba, motosiklet ya da bisiklet sürerken müzik dinlemeyin veya video izlemeyin. Ayrıca, yürürken bile etrafınızdaki trafiğe dikkat edin. Çevre sesleri net duyulamayabilir ve ekrana bakma dikkatinizi dağıtabilir ve trafik kazasına neden olabilir. Özellikle demiryolu geçidinden karşıya geçerken, istasyon platformlarında ve yaya olarak karşıya geçerken dikkatli olun.
- İşitmenizi etkileyebileceğinden uzun süre yankılanan, çok yüksek ses seviyelerinde dinlememeye dikkat edin.
- Trende ve etrafta birçok insanın bulunduğu diğer yerlerde kulaklıklardan sızan ses konusunda dikkatli olun.

■ Telif hakları ve portre hakları

- Telif hakkı konunu kapsamında kişisel kullanım veya kullanımlar haricinde, telif hakkı sahibinin izni olmadan, bu ürünün kullanılarak çektiğiniz, kaydettiğiniz veya indirdiğiniz verileri kopyalama, dağıtma, yayınlama, değiştirme veya düzenleme izniniz yoktur. Ayrıca, portre haklarını ihlal edeceğinden izin almadan başka kişilerin portrelerini veya adlarını kullanmayın veya değiştirmeyin. Kişisel kullanım için bile olsa çekim ve kaydı bazı canlı performans, gösteri ve sergilerde kısıtlanabileceğini unutmayın.
- Çektiğiniz resimleri vb. İnternet web sayfalarına gönderirken telif hakkı ve portre hakları konularında dikkatli olun.

■ Ürünün içeriğini yedekleyin

- Lütfen üründe kayıtlı veya dış bir kaynaktan ürüne indirilmiş önemli içeriği yedekleyin. Ürünün belleğine kaydedilen içerik bazen statik elektrik veya arıza, onarın, yanlış kullanım vb. gibi beklenmedik faktörler nedeniyle kaybolabilir veya değiştirilebilir.

- Kişi bilgileri, müzik ve çekilen resim ve videolar gibi önemli verileri microSD kartlarda depolayın. Dosyaları ayrıca e-posta ekleri olarak gönderebilir veya PC'nize aktarabilirsiniz. Yine de bazı veriler bu şekilde kopyalanamaz. Lütfen bunu unutmayın.

PIN Kodu

■ PIN Kodu

Üçüncü bir tarafın Nano SIM Kartını yetkisiz bir şekilde kullanımını önlemek için, ürünü güç her açıldığında PIN kodu girişi gerektirecek şekilde ayarlayabilirsiniz. PIN kodu ayrıca PIN kodu girişinin gerekli olup olmadığını ayarlarken de girmeniz gerekir. PIN kodu birkaç kez yanlışlıkla girilirse, PIN kodu kilitlenecektir. PIN kodunun kilidini PUK kodunu kullanarak açabilirsiniz.

■ PUK kodu

PIN kodu kilitlendiyse, PUK kodunu girerek kilidini açabilirsiniz.

- PUK kodunu girdikten sonra, yeni bir PIN kodu girmeniz gerekir.
- PIN kodu ürün ilklenecek sıfırlanmaz.

Su Geçirmezlik, Toz Geçirmezlik ve Darbeye Dayanıklılık Özellikleri

Harici bağlantı terminal kapağı, kart yuvası kapağı ve kulaklık mikrofon terminal kapağı iyice kapatıldığında bu üründe IPX5^{*1} ve IPX8^{*2}'ye eşdeğer su geçirmezlik özelliği ve IP6X^{*3}'e eşdeğer bir toz geçirmezlik özelliği vardır.

- *1 IPX5 eşdeğeri, herhangi bir yönden dakikada yaklaşık 12,5 litre, 3 dakikadan uzun süre yaklaşık 3 metre öteden 6,3 mm çapında püskürtücü uçla üzerine su sıçratılsa bile ürünün telefon olarak çalışabilirliğini koruyacağı anlamına gelir.
- *2 IPX8 eşdeğeri, yaklaşık 30 dakika 1,5 metre derinliğe kadar oda sıcaklığında durağan musluk suyu bulunan bir tankın içine yavaşça batırılsa bile ana üniteye su girmediğinde ürünün bir telefon olarak çalışabilirliğini koruyacağı anlamına gelir.
- *3 IP6X eşdeğeri, 75 µm veya daha küçük çapta kum ve toz bulunan bir alet içine yerleştirilse ve 8 saat kadar sallansa bile ürünün kum ve tozun girmesine izin vermeyeceği anlamına gelir.

Test, ayrıca sıkı test gerçekleştiren (test yöntemimizle) ABD Savunma Bakanlığı'nın tedarik standartlarına (MIL-STD-810G) uymadan da gerçekleştirilmiştir.

- Suya dayanıklılık: Yağan yağmurda ve daldırmada kesintisiz 30 dakika suya dayanıklılık ve IPX5/IPX8 suya dayanıklılık
- Toza dayanıklılık: Tozlu koşullarda kesintisiz 6 saat (8,9 ± 1,3 m/sn, 10,6 ± 7 g/m³) test edilmiştir ve IP6X toza dayanıklılık
- Darbeye dayanıklılık: Yaklaşık 1,22 m yükseklikten 26 yönde kontrplağa (lauan) düşürülerek test edilmiştir.
- Titreşime dayanıklılık: Kesintisiz 1 saat (3 yönde her biri 1 saat, 20 ila 2.000 Hz) titreşime karşı test edilmiştir
- Güneş ışığına dayanıklılık: Güneş ışığında kesintisiz 24 saat (toplam 1.120 W/m²) test edilmiştir
- Neme dayanıklılık: Kesintisiz 10 gün yüksek nemde (%45'te günde 16 saat ve %95'te 8 saat) test edilmiştir
- Sıcaklığa dayanıklılık: Çalıştırma ortamı: -21°C ila 50°C (her biri kesintisiz 3 saat), Depolama ortamı: -30°C ila 60°C (her biri kesintisiz 4 saat)

- Düşük basınç özelliği: Kesintisiz 2 saat düşük basınçta (57,11 kPa: yaklaşık 4.572 m) test edilmiştir
- Tuzlu-sise dayanıklılık: Kesintisiz 24 saat %5 tuzlu siste test edilmiştir, sonra 24 saat kadar kurutulmuştur
- * Ürünü kullanmadan önce, doğru kullanmak için “Kullanmadan Önce Hatırlanacak Önemli Öğeler” ve “Rahat Kullanım İçin İpuçları” konularını iyice okuyun. Bu bölümlerde açıklanan içeriği uygulamama su, kum veya diğer yabancı maddelerin girmesine neden olabilir, aşırı ısınma, tutuşma, elektrik çarpması, yaralanma veya bir arızayla sonuçlanabilir.
- * Ürünü çeşitli kullanım şartlarında çalıştırma yukarıdaki kriterlere göre onaylandığından, gerçek kullanım sırasında olası her koşulda ürünü düzgün çalıştırma garantilenmez. Müşterinin yanlış kullanımı sonucu olduğu belirlenen arızalar garanti kapsamında değildir.

Kullanımdan Önce Hatırlanması Gereken Önemli Öğeler

- Ürünün harici bağlantı terminal kapağı, kart yuvası kapağı ve kulaklık mikrofon terminal kapağının kapalı olduğundan emin olun.
 - Suya dayanıklılık yalnızca kapaklar sıkıca kapatıldığında etkilidir.
 - Mühürlerdeki yalnızca küçük bir partikül (bir saç, bir kum partikülü vb.) su sızıntısına neden olabilir.
 - Ürün veya elleriniz ıslaksa harici bağlantı terminal kapağı, kart yuvası kapağı veya kulaklık mikrofon terminal kapağını açmayın/kapatmayın.

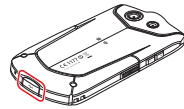
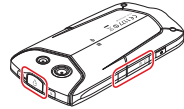

■ Harici bağlantı terminal kapağı, kart yuvası kapağı ve kulaklık mikrofon terminal kapağını kapatma

Kapak menteşesini yerleştirdikten sonra, kapağa parmağınızın yumuşak ucuyla dengeli bir şekilde basın. Kapağın kısmen açılmadığından emin olmak için parmağınızı okların yönünde kapağın üzerine sürünüz.

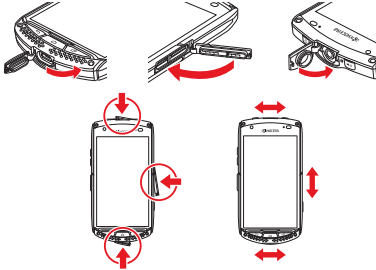

- Ürünü sabun, deterjan veya banyo tuzu içeren suya daldırmayın.
- Ürünü deniz suyuna, yüzme havuzuna veya kaynak suyuna daldırmayın.
- Ürünü su dışında herhangi bir sıvıya (alkol vb.) daldırmayın.

- Ürünü doğrudan bir kumsaldaki vb. kum üzerine koymayın. Kum veya diğer küçük partiküller mikrofonun, hoparlörün, gürültü engelleyen mikrofonun vb. içine girerek ses seviyesinin düşmesine neden olabilir. Ürünün içine kum girerse, aşırı ısınmaya veya bir arızaya neden olabilir.
- Ürünü su altında kullanmayın.
- Ürün suda yüzmeyin.
- Ürünü uzun süre banyo, mutfak veya başka nemli yerlerde bırakmayın.



Rahat Kullanım İçin İpuçları

- Ürün ıslandığında, su ürünün deliklerinde kalabilir. Suyu boşaltmak için ürünü sallayın. Özellikle mikrofon, hoparlör ve gürültü engelleyen mikrofonda kalan suyu boşalttığınızdan emin olun.
- Su boşaltıldıktan sonra bile iç parçalar hala ıslak kalabilir. Ürün hala kullanılabilse de ıslanmaması gereken şeylerin yakınına yerleştirmeyin. Kıyafetinizi, çantanızı veya çantanızın içindekileri ıslatmamasına dikkat edin.
- Mikrofonda kalan su nedeniyle geçici olarak sesi işitmek zorlaşırsa suyu boşaltın.

Çeşitli kullanım koşulları hakkında notlar

<Yağmurda>

- Ürünü yağmurda şemsiye olmadan ıslak ellerle tutarken arama yapabilirsiniz (saatte 101,6 mm, rüzgar hızı 17,8 m/sn, 30 dakika kadar).
- Ürün yağmura maruz kalmışsa veya elleriniz ıslaksa harici bağlantı terminal kapağı, kart yuvası kapağı veya kulaklık mikrofon terminal kapağını kesinlikle açmayın/kapatmayın.

<Duşta>

Ürünü duştan sonra ıslak ellerle tutarak arama yapabilirsiniz.

- Ürüne yüksek basınçlı su püskürtmekten kaçının.

<Yıkama>

Ürünü musluktan veya duş başlığından yaklaşık 10 cm mesafeden oda sıcaklığında (5°C ila 35°C) yavaş akan bir musluk suyu altında (dakikada en fazla 6 litre) yıkayabilirsiniz.

- Ürüne uzun süre yüksek basınçlı su püskürtmeyin veya suyun içine daldırmayın.
 - Harici bağlantı terminal kapağı, kart yuvası kapağı ve kulaklık mikrofon terminal kapağını açılmayacakları şekilde basılı tuttuğunuzdan emin olun ve ürünü ellerinizle yıkayın. Fırça veya sünger kullanmayın.
 - Ürünü bir çamaşır makinesinde veya ultrasonik banyoda kullanmayın.
 - Ürüne sabunlu su, deterjanlı su veya musluk suyu dışında bir su sıçratmayın veya içine daldırmayın.
- ### <Banyoda>
- Ürünü banyoda kullanabilirsiniz.
- Aramaları ıslak ellerle yapsanız bile, ürünü küvetin içine daldırmayın.
 - Ürünü banyoda uzun süre kullanmayın.

- Ürünü sıcak kaynak suyu, sabunlu su, deterjanlı su veya banyo tuzu içeren su içine daldırmayın. Ayrıca, ürünü su altında kullanmayın. Aksi halde bir arızaya neden olabilir.
- Aşırı sıcaklık değişiklikleri yoğunlaşmaya neden olur. Ürünü soğuk bir yerden sıcak bir banyoya yerleştirmeden önce ürün oda sıcaklığına erişene kadar bekleyin.
- Ekran içinde yoğunlaşma oluşursa, yoğunlaşma gidene kadar ürünü oda sıcaklığında bir süre tutun.
- Ürüne sıcak su püskürtmeyin. Ayrıca, ürünü saunada kullanmayın.

<Havuz kenarında>

- Ürünü havuz suyuna daldırmayın veya düşürmeyin. Ayrıca, ürünü su altında kullanmayın.
- Ürüne havuz suyu sıçrarsa, havuz suyu dezenfektasyon için klor içerdiğinden oda sıcaklığında musluk suyuyla* hemen durulayın. Ürünü yıkamak için bir fırça vb. kullanmayın.

* Yavaş akış (Dakikada 6 litre veya daha az)

<Mutfakta>

Ürünü mutfakta ve suyun kullanıldığı başka yerlerde kullanabilirsiniz.

- Ürüne sabunlu su, deterjanlı su, tatlandırıcı, meyve suyu veya musluk suyu dışında bir su sıçratmayın veya içine daldırmayın.
- Ürünü kaynar su içine daldırmayın veya kaynar su sıçratmayın.
- Ürünü bir soba veya buzdolabı yanı gibi aşırı ısınan veya soğuyan bir yere koymayın.

Genel önlemler

- **Harici bağlantı terminal kapağı, kart yuvası kapağı ve kulaklık mikrofon terminal kapağı**
 - Ürünün harici bağlantı terminal kapağı, kart yuvası kapağı ve kulaklık mikrofon terminal kapağının kapalı olduğundan emin olun. Mühürlerdeki yalnızca küçük bir partikül (bir saç, bir kum partikülü vb.) su sızıntısına neden olabilir.
 - Eldivenli ellerle harici bağlantı terminal kapağı, kart yuvası kapağı veya kulaklık mikrofon terminal kapağını açmayın/kapatmayın. Mühürlerdeki yalnızca küçük bir partikül (bir saç, bir kum partikülü vb.) su sızıntısına neden olabilir. Kapakları kapatmadan önce küçük su damlalarını veya kiri temiz, kuru bir bezle silin.
 - Harici bağlantı terminal kapağı, kart yuvası kapağı veya kulaklık mikrofon terminal kapağı bozulduysa veya hasar gördüyse, su geçirmezlik özelliği etkisiz kalabilir.

- **Normal su dışında herhangi bir sıvı ürünün üzerine gelirse**
 - Normal su dışında herhangi bir sıvı (örn. deniz suyu, deterjan, alkol) ürünün üzerine gelirse, hemen normal su ile durulayın.
 - Ürünü musluktan veya duş başlığından yaklaşık 10 cm mesafeden oda sıcaklığında (5°C ila 35°C) yavaş akan bir musluk suyu altında (dakikada en fazla 6 litre) yıkayabilirsiniz.
 - Ürün kirlenirse, harici bağlantı terminal kapağı, kart yuvası kapağı ve kulaklık mikrofon terminal kapağının açılmaması için yıkarken bir fırça kullanmayın.
- **Ürün ıslandıktan sonra**
 - Ürün ıslandıktan sonra, suyu boşaltın ve ana üniteyi temiz, kuru bir bezle silin. Ürünün üzerine sıcak hava üfleme (örn. saç kurutma makinesi).
 - Soğuk iklimlerde, ürün üzerindeki su donabilir. Donmuş bir ürün kullanma bir arızaya neden olabilir. Ürünü suyu silip de bırakın. (Bu üründe yoğunlaşma ile ilgili özel bir önlem uygulanmamıştır.)

■ Plastik contalar

- Plastik contalar harici bağlantı terminal kapağı, kart yuvası kapağı ve kulaklık mikrofon terminal kapağı su geçirmezlik özelliklerini korumak için önemlidir. Plastik contalara zarar vermeyin veya çıkarmayın.
- Harici bağlantı terminal kapağı, kart yuvası kapağı veya kulaklık mikrofon terminal kapağını çıkarırken, plastik contaları yerinden oynatmamaya dikkat edin. Plastik contalar yerinden oynadığında kapakları zorla kapatma onlara zarar verebilir, su geçirmezlik özelliğinin kaybolmasına neden olabilir. Mühürlerdeki yalnızca küçük bir partikül (bir saç, bir kum partikülü vb.) su sızıntısına neden olabilir.
- Normal su dışında bir sıvı (örn. alkol) plastik contaların içine girerse, dayanıklılığın bozulmasına neden olabilir.
- Keskin nesnelere harici bağlantı terminal kapağı, kart yuvası kapağı veya kulaklık mikrofon terminal kapağı etrafındaki boşlukların içine sokmayın. Aksi halde ürüne zarar verebilir veya deforme edebilir veya plastik contalara zarar verebilir, su sızıntısına neden olabilirsiniz.

■ Darbe

Ürün fırlatma veya zorla düşürme gibi kasıtlı olarak aşırı darbeye maruz bırakılırsa kırılabilir. Ürün normal bir düşmeyle de hasar görebilir. Mikrofonu, hoparlörü, gürültü engelleyen mikrofonu vb. pamuklu bir temizleme bezi veya keskin bir nesneyle kurcalamayın. Aksi halde ürüne zarar verebilirsiniz/deforme edebilirsiniz veya içine su girmesine neden olabilirsiniz.

Ürünü ıslattıktan sonra suyu boşaltın

Ürün ıslanmışsa, su geçiren alanlar vardır. Ürünü bu durumda kullanırsanız, o bölümlerde kalan su kıyafetinizi veya çantanızı ıslatabilir veya sesin duyulması zorlaşabilir.

- Suyu boşaltmak için şu adımları takip edin.

1 Hav bırakmayan temiz, kuru bir bezle ürünün yüzeyinden suyu silin.

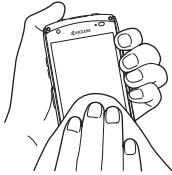

2 Ürünü sıkıca tutun ve artık su çıkmayana kadar okların yönünde sallayın (Gürültü engelleyen mikrofon tarafı: her yönde en az 20 kez, Hoparlör/mikrofon tarafı: her yönde en az 20 kez).

- Ürünü sallarken, çevrenizdekilere karşı duyarlı olun.
- Ürünün elinizden kaymamasına dikkat edin, ancak suyu boşaltmak için çok sıkı tutmayın.

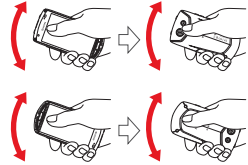

3 Çıkan suyu temizleyin ve ürünü oda sıcaklığında temiz, kuru bir havlu veya bez üzerine yerleştirin.

- Özellikle mikrofon, hoparlör ve gürültü engelleyen mikrofonun kurutulması zordur. Bu parçaları yüzü aşağı bakacak şekilde yerleştirin ve bunları silmek için her yerine bastırın.

- 4 Ürünü yavaşça hav bırakmayan temiz, kuru bir bez içine bastırın ve mikrofon, hoparlör, gürültü engelleyen mikrofon vb. içinde kalan suyu silin.**

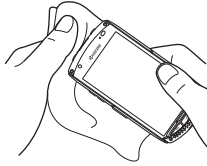

- 5 Suyu iyice boşalttıktan sonra, ürünü kuruması için bir saat veya daha uzun süre oda sıcaklığında bırakın.**

Bu adımları yaptıktan sonra bile, üründe su kalabilir. Ürünü ıslanmasını istemediğiniz şeylerin yakınına yerleştirmeyin. Ayrıca, kıyafetinizi, çantanızı vb. ıslatmamasına da dikkat edin.

Şarjla ilgili önlemler

Aksesuarların su geçirmezlik/toz geçirmezlik özellikleri yoktur. Şarjdan önce ve sonra aşağıdaki noktaları kontrol ettiğinizden emin olun.

- Pili ürün ıslakken kesinlikle şarj etmeyin. Aksi halde elektrik çarpması veya kısa devre olabilir, bu durum yangın, yanık veya bir arızaya sonuçlanabilir.
- Ürünün ıslak olmadığını kontrol edin. Pili ürün ıslandıktan hemen sonra şarj ediyorsanız, suyu iyice boşaltın ve harici bağlantı terminal kapağını açmadan önce kalan suyu temiz, kuru bir bezle temizleyin.
- Harici bağlantı terminal kapağı açıkken pili şarj ederseniz, şarj bittiğinde kapağı iyice kapattığınızdan emin olun.
- AC adaptörüne ıslak elle dokunmayın. Aksi halde elektrik çarpmasına neden olabilir.
- Belirtilen şarj ekipmanının üzerine su sıçratmayın. Banyo, duş, mutfak veya tuvalet gibi su bulunan yerlerde kullanmayın. Aksi halde yangın, elektrik çarpması, yaralanma veya bir arızaya neden olabilir. Şarj ediyor olmasanız bile banyoya vb. götürmeyin. Aksi halde yangın, elektrik çarpması, yaralanma veya bir arızaya neden olabilir.





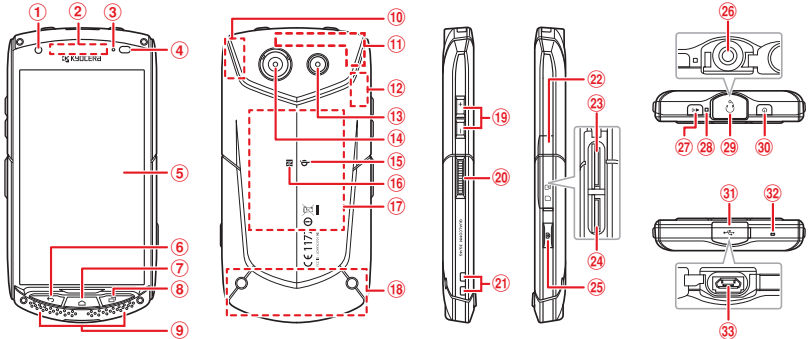

Uygulamaları Kullanma

- Uygulamanın güvenliğini kontrol ettiğinizden emin olun, riski tamamen size aittir. Bazı uygulamalar virüs içerebilir, çeşitli verilere zarar verebilir veya üründe depolanan konum bilgilerinizi, kullanım geçmişinizi veya kişisel bilgilerinizi Internet yoluyla iletebilir.
 - Yüklediğiniz bir uygulama bir tür arızaya neden oluyorsa, bundan Şirket sorumlu tutulamaz. Bu durumda, garanti süresi içinde bile olsa onarım ücretleri alınabilir.
 - Yüklediğiniz uygulamanın getirdiği dezavantajlardan Şirket veya herhangi bir üçüncü taraf sorumlu tutulamaz.
 - Bazı uygulamaları kullanmak için bir microSD kart takmak gerekir.
 - Bazı uygulamalar etkinken ürünün uyku moduna geçmesini engeller veya arka planda çalışırken pili hızla tüketir.
- Bu ürüne önceden yüklenmiş veya sizin yüklediğiniz uygulamaların çalıştırma prosedürleri ve ekran görünümü, sürüm yükseltmeleri sonucu haber verilmeksizin değiştirilebilir. Ek olarak, bu kılavuzda açıklanan çalıştırma prosedürleri gerçek prosedürlerden farklı olabilir.

Parçaların Adları ve İşlevleri



- 1 Öne bakan kamera (lens)
- 2 Alıcı: Telefon araması sırasında diğer tarafın sesini duyarsınız. Bu ürün, sesleri bildirmek için ekranı titreten SMART SONIC RECEIVER ile donatılmıştır. Alıcı bölümünde delik yoktur ancak hala normal olarak kullanılabilir.
- 3 Gelen ışık (şarj ışığı)
Şarj olurken kırmızı yanar. Gelen bir arama, e-posta vb. olduğunda yeşil yanıp söner.
- 4 Yaklaşma sensörü/ışık sensörü: Yaklaşma sensörü, arama sırasında dokunmatik panelin kazayla işlem yapmasını engeller. Işık sensörü, ekran parlaklığını ayarlamak için ortam parlaklığını algılar. Yaklaşma sensörü/ışık sensörü üzerine yapışkan gibi şeyler yerleştirmeyin.
- 5 Ekran (dokunmatik panel)
- 6 Geri tuşu: Önceki ekrana döner.
- 7 Ana ekran tuşu: Ana ekranı görüntüler veya Uyku modunu iptal eder. Google Now ögesini etkinleştirmek için en az 1 saniye tutun.
- 8 Son uygulamalar tuşu: Son kullanılan uygulamaları görüntüler ve etkinleştirir veya bunları kapatmak için listeden kaldırır.
- 9 Hoparlör: Bildirim ve alarm seslerini duyarsınız.
- 10 GPS anteni
- 11 Alt anten
- 12 Bluetooth® anteni/Wi-Fi anteni
- 13 Flaş/ışık
- 14 Arkaya bakan kamera (lens)
- 15 İletken işaretli
Kablosuz olarak şarj ederken, İletken işaretli alanı kablosuz şarj cihazının İletken işaretli alanının üstüne yerleştirin.

- 16 NFC işareti
- 17 NFC anteni
- 18 Ana anten
- 19  Ses ARTIR/AZALT tuşu: Ses düzeyini ayarlar. Sessiz modu ayarlamak/iptal etmek için  öğesine en az 1 saniye basılı tutun.
- 20  Doğrudan işlem düğmesi: Bir ayarlama işlemini veya uygulamayı etkinleştirmek için en az 1 saniye basılı tutun. İşlevi Ayarlar menüsünden değiştirirsiniz.
- 21 Kayış deliği
- 22 Kart yuvası kapağı
- 23 MicroSD kart yuvası
- 24 Nano SIM kart yuvası
- 25  Kamera tuşu: Kamerayı etkinleştirmek için en az 1 saniye basılı tutun. Aynı zamanda resim çekmek için perde olarak da kullanılır.
- 26 Kulaklık mikrofon terminali
- 27  Hoparlör tuşu: Arama sırasında hoparlörü açar/kapatır.
- 28 Gürültü engelleyen mikrofon: Karşı tarafın sizin sesinizi daha rahat duymasını sağlamak için ortam gürültüsünü otomatik olarak filtreler. Arama sırasında parmağınızla üzerini kapatmayın.
- 29 Kulaklık mikrofon terminal kapağı
- 30  Güç tuşu: Gücü açar/kapatır, Uyku modunu ayarlar/iptal eder vb.
- 31 Harici bağlantı terminal kapağı
- 32 Mikrofon: Arama sırasında sesinizi diğer tarafa iletir. Aynı zamanda ses kaydı için de kullanılır. Arama sırasında veya video çekerken parmağınızla üzerini kapatmayın.
- 33 Harici bağlantı terminali: Mikro USB kablosu vb. bağlamak için kullanılır.

Notlar

- Antenler ana üniteye yerleştirilir. Antenleri elinizle kapatmayın veya alanların üzerine yapışkan gibi şeyler yerleştirmeyin. Bunun yapılması durumunda arama/iletim kalitesi olumsuz biçimde etkilenebilir.
- Pili ürüne monte edilmiştir, çıkarılamaz. Arka kapağın zorla çıkarılmaya çalışılması hasara veya arızalara neden olur.
- Ürün bir barometre içerir. Atmosferik basıncı görüntüleyen bir uygulama kullanarak atmosferik basıncı ve rakımı görüntüleyebilirsiniz, ancak bu değerler mutlak değildir. Çeşitli faktörler dalgalanmalara neden olabilir, bu yüzden bu değerler yalnızca başvuru amaçlıdır.

SMART SONIC RECEIVER Hakkında

Bu ürün, sesleri bildirmek için ekranı titreten SMART SONIC RECEIVER ile donatılmıştır. Alıcı bölümünde delik yoktur ancak hala normal olarak kullanılabilir.

■ Kulağınıza dokunma

Ürünü alıcı civarından kulağınıza dokundurduğunuzda, ortam gürültüsünü kesmek için kulağınızı kapatma insan seslerini duymanızı kolaylaştırır. İşitme durumunuza ve çevreye göre ürünü yukarı/aşağı/sola/sağa hareket ettirerek ayarlamalar yapın.

Notlar

- Arama sırasında, ürünün mikrofonunu veya gürtlü engelleyen mikrofonunu parmağınızla vb. kapatmadığınızdan emin olun.
- Kulaklıklar bağlandığında, ses kulaklıklardan gelir, SMART SONIC RECEIVER üzerinden gelmez.
- Ekran etiket veya renksiz film yapıştırmayın. Alıcıdan gelen seslerin duyulması zorlaşabilir.
- İşitme kolaylığı kişiye göre değişir.
- Bir kişinin işitme kabiliyeti çevreye göre değişir.

Nano SIM Kartın Takılması/Çıkarılması

- Nano SIM kart takarken/çıkarırken, üründen güç adaptörü veya diğer mikro USB kablo bağlantısını çıkarın.

Notlar

- Nano SIM kart takılırsa, ürün arama yapabilir ve veri aktarabilir. Kullanılabilen mobil ağırlar ülkeye ve bölgeye göre farklılık gösterir. Ağa bağlanmak için ürün konfigürasyonu gerekebilir. Ürünü bir ağıla bağlayamıyorsanız, lütfen servis sağlayıcınızla görüşün.
- Nano SIM karta bağlı olarak, nano SIM kartın takılmasının da ürüne veya kartın kendisine zarar verme ihtimali bulunur. KYOCERA, garantideki bu tür kartlar veya üzerinde değişiklik yapılmış herhangi bir nano SIM kart tarafından verilen zararı karşılamaz ve sorumluluk kabul etmez.

Nano SIM kartın takılması

- 1 Ürünü kapatın ve kart yuvası kapağını açın.**
- 2 Nano SIM kart hizalanmasını kontrol ederek klik sesini duyana kadar yavaşça düz biçimde takın.**

Takarken kilitlendiğini bildiren klik sesi duyduğunuza emin olun. Nano SIM kart yerine yerleşmeden parmağınızı kaldırırsanız, kart uçabilir.

 - Aşağıda gösterildiği gibi, microSD kart yuvası sağda iken nano SIM kart yuvası sol taraftadır.

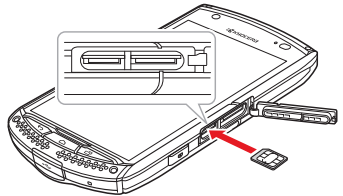

- 3 Kart yuvası kapağını kapatın.**

Nano SIM kartın çıkarılması

- 1 Ürünü kapatın ve kart yuvası kapağını açın.
- 2 Klik sesini duyana kadar nano SIM karta yavaşça bastırın. Klik sesi geldiğinde, parmağınızı nano SIM kartla birlikte hafifçe geri çekin. Parmağınızı sert bastırarak çekerseniz kart uçabilir.

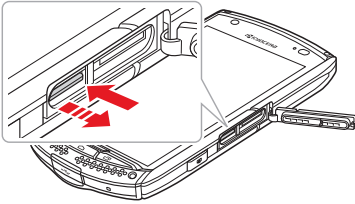

- 3 Nano SIM kartı yavaşça düz biçimde çekerek dışarı çıkarın. Bazı nano SIM kartların kilidi açılmaz ve çıkarılmaz. Bu durumda, kartı parmaklarınızla hafifçe iterek çıkarın.
- 4 Kart yuvası kapağını kapatın.

Not

- Nano SIM kartı güç kullanarak çıkarmayın. Bunu yapmanız arızaya, hasara veya veri kaybına neden olabilir.

MicroSD Kartın Takılması/Çıkarılması

Bu ürün, microSD kartlar, microSDHC kartlar ve microSDXC kartlarla uyumludur.

- Uyumlu microSD kartlar için microSD kart üreticisine başvurun.

Notlar

- microSD kart terminal bölümüne dokunmayın.
- Başka bir cihazda başlangıç durumuna getirilen bir microSD kart, bu üründe düzgün biçimde çalışmayabilir, bu nedenle başlangıç durumuna getirmek için bu ürünü kullanın.
- MicroSDXC kartlar yalnızca SDXC ile uyumlu cihazlarla kullanılabilir.

MicroSD kartın takılması

- 1 Kart yuvası kapağını açın.
- 2 MicroSD kart hizalanmasını kontrol ederek klik sesini duyana kadar yavaşça düz biçimde takın.
Takarken kilitlendiğini bildiren klik sesi duyduğunuza emin olun. MicroSD kart yerine yerleşmeden parmağınızı kaldırırsanız, kart uçabilir.
 - Aşağıda gösterildiği gibi, microSD kart yuvası sağda iken nano SIM kart yuvası sol taraftadır.

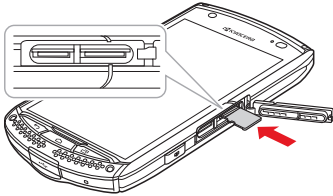



- 3 Kart yuvası kapağını kapatın.

Not

- MicroSD kartın ön/arka ve üst/alt kısımları bellidir. Kartın yuvaya doğru zorlanması, kartın çıkmamasına veya verilerin hasar görmesine neden olabilir.

MicroSD kartın çıkarılması

- 1 Ana Ekranda  ►  ► [Depolama] ► [SD kartının bağlantısını kes] ► [Tamam] öğesine dokunun.
- 2 Kart yuvası kapağını açın.
- 3 Klik sesini duyana kadar microSD karta yavaşça bastırın.
Klik sesi geldiğinde, parmağınızı microSD kartla birlikte hafifçe geri çekin. Parmağınızı sert bastırarak çekerseniz kart uçabilir.

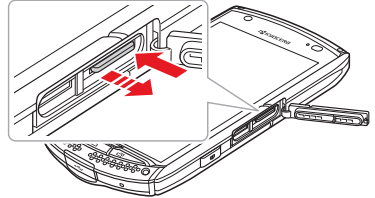

- 4 MicroSD kartı yavaşça düz biçimde çekerek dışarı çıkarın.
Bazı microSD kartların kilidi açılmaz ve çıkarılmaz. Bu durumda, kartı parmaklarınızla hafifçe iterek çıkarın.
- 5 Kart yuvası kapağını kapatın.

Notlar

- MicroSD kartı güç kullanarak çıkarmayın. Bunu yapmanız arızaya, hasara veya veri kaybına neden olabilir.
- Uzun süre kullanıldıktan sonra, çıkardığınız microSD kart sıcak olabilir, ancak bu bir sorun değildir.

Şarj etme

Dahili pilin şarjı, satın alma sırasında tam olarak dolu değildir. Ürünü kullanmadan önce pili şarj ettiğinizden emin olun. Yanan kırmızı şarj ışığı söndüğünde şarj işlemi tamamlanmıştır.

Notlar

- Şarj ederken, ürün ısınır, ancak bu anormal değildir.
- Şarj ederken kamerayı veya diğer işlevleri kullanırsanız, şarj etme süresi uzayabilir.
- Şarj edilirken ışığın açılması şarj işleminin durmasına neden olur. Şarj işlemine devam etmek için ışığı kapatın.
- Ürün bir güç adaptörüne bağlıyken çeşitli işlemler yapma tekrar tekrar şarj etmenizi gerektirebilir ve pilin kısa süre içinde bitmesine neden olabilir ve tek bir kullanım süresi kısılacaktır.
- Ortam sıcaklığı veya ürünün sıcaklığı çok artarsa veya çok azalırsa, şarj işlemi durabilir. Mümkün olduğu ölçüde oda sıcaklığında şarj etmeye çalışın.
- Ürün şarj ışığı kırmızı yanıp sönmeye başlarsa, düzgün biçimde bağlanıp bağlanmadığını kontrol edin. Yanıp sönmeye devam ediyorsa, şarj işlemi durdurun.

- Su ve kirin girmesini önlemek için, şarj işlemi tamamlandıktan sonra harici bağlantı terminal kapağını güvenli biçimde kapatın. Kapağı güçlü biçimde çekmeyin veya bükmeyin.
- Şarj ışığı hala yanarken şarj etmeyi keserseniz,  simgesi görüntülense bile ürün tam şarj edilmeyebilir. Bu durumda kullanım ömrü kısılacaktır.
- Bir güç adaptörü veya microUSB kablo bağlıyken kablosuz şarj etmeyin. Bu, yalnızca düzgün şarj etmeyi önlemekle kalmaz, bir arızaya da neden olabilir.
- Şarj ederken, elektrik akımı manyetik mi etkileyebilir, böylece jeomanyetik sensör düzgün çalışmayabilir.

Şarj için güç adaptörünün kullanılması

- Kullanılabilir adaptörler ülkeye veya bölgeye göre farklılık gösterir.

- 1 Ürünün harici bağlantı terminal kapağını açın.
- 2 Mikro USB kablosunun mikro USB ucunu, çıkıntıları aşağı bakacak şekilde harici bağlantı terminaline yerleştirin.

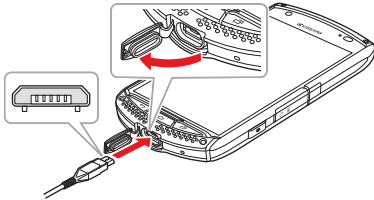

- 3 Mikro USB kablosunun USB ucunu adaptörün USB portuna yerleştirin ve adaptörü prize takın.
Ürünün kırmızı şarj ışığının açıldığını kontrol edin. Şarj işlemi tamamlandığında, şarj ışığı kapanır.







- 4 Şarj işlemi tamamlandığında, mikro USB ucunu harici bağlantı terminalinden çıkarın.
- 5 Harici bağlantı terminal kapağını kapatın.
- 6 Adaptörü prizden çekin.

Notlar

- Şebeke ile ürün arasında kısa mesafe olmalıdır ve şebekeye kolayca erişilebilmelidir.
- Harici bir cihaza bağlı olduğunda, harici bağlantı terminali üzerinde gereksiz güç uygulanması zarar verebilir.
- Cihazı pil boşken şarj ederseniz, şarj ışığı hemen açılmayabilir ancak şarj işlemi başlamıştır.

Gücün Açılması/ Kapatılması

Gücün açılması

- 1 Ürün titreyene kadar  öğesine basın.
Başlangıç ekranı görüldüğünde,  öğesine ve güvenliği iptal etmek için  öğesine dokununuz.  öğesine dokunduktan sonra, kamerayı etkinleştirmek için  öğesine veya telefonu etkinleştirmek için  öğesine dokununuz.

Not

- Gücü açıktan sonra birçok logo görüntülediği sırada ekrana dokunmayın, çünkü bu sırada dokunmatik panelin başlatma ayarları işlenmektedir. Ekrana dokunursanız, dokunmatik panel normal biçimde çalışmayabilir.



Başlangıç ekranı

Başlangıç ekranında görüntülenen Pusula, Barometre ve diğer sihirbazlar arasında geçiş yapmak için sağa ve sola kaydırın.

- Başlangıç ekranını Ayarlar menüsünden değiştirirsiniz.





- Sihirbaz
- Gösterge



Sihirbazlar arasında geçiş yapmak için  ögesine ve listeden sihirbazlar eklemek için  ögesine dokunun.

Uyku modu

Belirlenen bir süre boyunca ürün çalışmazsa, pil tüketimini azaltmak için ekran kararır ve ürün Uyku moduna girer.

- Uyku moduna girmek için  ögesine basın.
- Uyku modundan çıkmak için  veya  ögesine basın.
- Uyku moduna girmesi için gerekli süre Ayarlar menüsünden değiştirilebilir.

Not

- Uyku modundayken, ekranı görüntülemek için  veya  ögesine bastığınızda, ekrana dokunmayın. Ekrana dokunursanız, dokunmatik panel normal biçimde çalışmayabilir.

Gücün kapatılması

- En az 1 saniye boyunca  ögesini basılı tutun.
- [Kapat] ► [Tamam]

Not

- Ekran yanıt vermiyorsa ve gücü kapatamıyorsanız, ürünü kapanmaya ve yeniden başlatmaya zorlamak için  ögesine en az 11 saniye boyunca basılı tutun. Ürünü yeniden başlatmaya zorlarsanız, kaydedilmeyen veriler kaybolur. Ürün tamamen çalışmıyorsa olana kadar bunu yapmayın.

İlk Ayarlar

Gücü açtıktan sonra, bir dil seçim ekranı görüntülenirse, ilk ayarlarınızı seçmek için ekrandaki talimatları izleyin.

1 Her ayarı onaylayın.

- Dil ayarları
- Nano SIM kart takma
- Wi-Fi işlevi ayarları
- Google hesabı ayarları

Notlar

- Ekran çalıştırma kılavuzu görüntülenirse, içeriği onaylayın ve ilerleyin.
- Adım 1'de Wi-Fi işlevini ayarlamadıysanız, tarih ve saat ayarları, Google hizmetleri ve diğer ekranlar görünecektir.
- Ayarları, daha sonra Ayarlar menüsünden değiştirebilirsiniz.

Dokunmatik Panelin Kullanımı

Dokunmatik panel önlemleri

- Dokunmatik panel parmağınızla hafif bir şekilde dokunulacak şekilde tasarlanmıştır. Dokunmatik panele parmağınızla veya sivri uçlu bir nesneyle (örneğin tırnak, tükenmez kalem ve iğne) aşırı güç uygulamayın.
- Aşağıdakileri yaparsanız, dokunmatik panel dokunmalara yanıt vermeyebilir. Bunların bir arızaya bile neden olabileceğini unutmayın.
 - Tırnakla işlem
 - Ekranda hala yabancı bir madde varken işlem
 - Ekranda koruyucu yaprak veya etiket varken işlem
 - Su altında işlem
- Eldivenler olmadan çalıştıktan hemen sonra eldivenler kullanılarak yapılan dokunmatik işlem mümkün olmuyorsa, ürünü önce geçici olarak Uyku moduna alın ve tekrar uyandırın. Lütfen "Dokunmatik panel" ile ilgili önlemleri de okuyun (S. 16).

Dokunmatik paneli çalıştırma

- **Dokunma**
Parmağınızla bir simgeye, menü öğesine, vb. hafifçe dokunun ve hızlıca bırakın.
- **Çift dokunma**
Aynı yere hızlıca iki defa dokununuz.
- **Basılı tutma**
Parmağınızla bir simgeye, menü öğesine, vb. bir süre boyunca dokununuz.
- **Kaydırma (hızlı kaydırma)**
Ekran dokununuz ve parmağınızı, bir şeyi kenara kaydırıyormuş gibi yukarı/aşağı/sola/sağa hareket ettirin.
- **Sürükleme**
Parmağınızı, istediğiniz konuma gelene kadar ekran boyunca izleyin ve ardından bırakın.
- **Kaydırma**
Ekran içeriklerinin tümü görüntülenmediğinde, ekran konumunu hareket ettirmek için içerikleri yukarı/aşağı/sola/sağa hareket ettirin.

- **İki parmağınızla yayma/kıstırma**
Ekran 2 parmağınızla dokununuz ve ekranı genişletmek için parmaklarınız arasındaki alanı genişletin veya ekranı küçültmek için alanı kapatın.

Ana Ekran

Ana ekran, birçok parçada konfigüre edilir. Parçalar arasında geçiş yapmak için sağa ve sola kaydırınız.



- ① **Durum Çubuğu**
Durum çubuğunun sol tarafında cevapsız aramalar, yeni e-postalar ve diğer bildirim simgeleri görüntülenirken sağ tarafta ürünün geçerli koşulları durum simgeleri olarak görüntülenir.
- ② **Google Search pencere öğesi**
Ürün hakkında bilgi aramak için karakterleri arama kutusuna girebilir veya İnternet'i kullanabilirsiniz.
- ③ **Özelleştirilebilir alan**
Uygulamaları, sihirbazları ve klasörleri burada düzenleyin.

- 4 Gösterge
Ana ekranda geçerli konumunuzu görüntüler.
- 5 Hızlı başlatma alanı
Ana ekranın tüm parçalarında görüntülenir.
- 6  Uygulamalar listesini görüntüler.

Notlar

- Bir uygulama veya pencere ögesini Ana ekrana yeniden yerleştirmek için, dokunup ve basılı tutun, sonra sürükleyin. Kaldırmak için, ögeye dokunup ve basılı tutun, sonra ekranın en üstündeki  ögesine sürükleyin.
- Ana ekranda uygulamaları klasörler içine düzenlemek için, dokunup ve basılı tutun, sonra bir klasör oluşturmak için bir uygulamayı diğer uygulamanın üzerine gelecek şekilde sürükleyin.
- Herhangi bir uygulama veya pencere ögesi olmadan ana ekranda bir ögeye dokunup ve basılı tutarsanız, duvar kağıdını değiştirebilir, pencere öğeleri ve Ana ekran sayfaları vb. ekleyebilirsiniz.

Durum Çubuğu

Ekranın en üstünde durum çubuğu görüntülenir. Durum çubuğunun sol tarafında cevapsız aramalar, yeni e-postalar ve diğer bildirim simgeleri görüntülenirken sağ tarafta ürünün geçerli koşulları durum simgeleri olarak görüntülenir.

Durum simgeleri

Durum çubuğunda görüntülenen ana durum simgeleri şunlardır.

 : Sinyal gücü

 : Aralık dışı

 : 3G kullanılabilir

 : İletişimlerde 3G

 : LTE kullanılabilir

 : İletişimlerde LTE

 : GSM kullanılabilir

 : İletişimlerde GSM

 : Pil seviyesi

 : Şarj ediliyor

 : Pil az

 : Nano SIM kart çıkarıldı

 : Wi-Fi bağlandı

 : İletişimlerde Wi-Fi

 : Mobil veri kullanılmıyor

 : Bluetooth işlevi açıldı

 : Bluetooth cihazı bağlandı

 : Uçak modu ayarlandı

 : Sessiz mod (titreşim) ayarlandı

 : Sessiz mod (sessiz) ayarlandı

























 : Alarm ayarlandı

 : GPS konumlandırma açık

Bildirim simgeleri

Durum çubuğunda görüntülenen ana bildirim simgeleri şunlardır.

 : Yeni e-posta mesajı

-  : Yeni Gmail mesajı
 -  : Yeni SMS mesajı
 -  : Yeni MMS mesajı
 -  : Ekran görüntüsü
 -  : Veri indirme tamamlandı
 -  : Veri karşıya yükleme tamamlandı
 -  : Bluetooth bağlantısı yoluyla veri alındı
 -  : MicroSD kart çıkarıldı
 -  : Güncelleme yok
 -  : Yükleme tamamlandı
 -  : Gelen arama
 -  : Cevapsız arama
 -  : Takvim etkinliği bildirimi
 -  : Kronometre kullanımda*
 -  : Zamanlayıcı kullanımda*
 -  : Alarm gelişmiş bildirimi
 -  : Google Play Müzik ile müzik çalınıyor*
 -  : Wi-Fi işlevi açık ve Wi-Fi ağı kullanılabilir
 -  : Hata mesajı/uyarı mesajı
 -  : Wi-Fi bağı ile bağlanıldı
 -  : USB bağı ile bağlanıldı
 -  : 2 veya daha fazla bağa bağlanıldı
 -  : Bluetooth bağı ile bağlanıldı
 -  : Eco mod etkinleştirildi
 -  : Dahili bellekte boş alan azaldı
 -  : Görüntülenemeyen bildirimler
- * Ana ekran ve bazı diğer ekranlara geçtiğinizde görünür.

Bildirim Paneli

Bildirim panelini görüntülemek için durum çubuğu üzerinde aşağı kaydırın, bildirim simgelerinin içeriklerini kontrol edin ve uygulamaları çalıştırın.

Hızlı ayarlar ekranını görüntülemek, işlevleri açık/kapalı olarak belirlemek, vb. için 2 parmağınızla durum çubuğu üzerinde aşağı kaydırın.

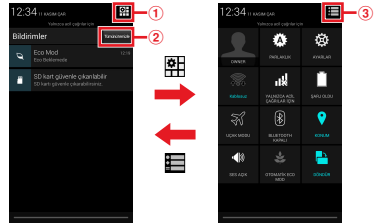

- ① Hızlı ayarlar simgesi
Hızlı ayarlar ekranını görüntüleyin.
- ② Tümü temizle
Bildirim panelinde görüntülenen tüm içeriği silin. Bildirim içeriğine bağlı olarak, bazen silinemez.
- ③ Bildirim paneli simgesi
Bildirim panelini görüntüleyin.

Notlar

- Bildirim panelini kapatmak için,  ögesine basın.
- Bildirim panelindeki listeden bir bildirim temizlemek için, sağa veya sola kaydırın.
- Uygulama bilgilerini kontrol etmek için bildirim panelindeki bir bildirim dokununuz ve basılı tutun.

Uygulamalar Listesini Kullanma

- **[i]** ögesine dokunarak veya bir giriş alanı ya da ögesini basılı tutarak bir ekran menüsünü görüntüler.

1 Ana ekranda **[i]** ögesine dokunun.

Kurulan uygulamaların bir listesini görüntüler. Açmak için dokunun.



[i] Not

- Uygulamalar listesinden Ana ekrana bir uygulama eklemek için, uygulamaya dokunun ve basılı tutun.

Telefon



Arama yapmak için nano SIM kartı gereklidir.

Arama yapma



- 1 Ana ekranda **[i]** ► **[i]** ögesine dokunun.
- 2 Telefon numarasını girin ► **[i]** ögesine dokunun.
 - Numarayı silmek için **[x]** ögesine dokunun.
- 3 Aramayı tamamladığınızda, **[i]** ögesine dokunun.

[i] Notlar



- Arama sesini (karşı tarafın ses seviyesini) ayarlamak için, arama sırasında **[+]** **[i]** düğmesine basın.
- Arama sırasında hoparlörü açmak/kapatmak için, **[i]** ögesine dokunun. Beklemedeki aramayı açmak/kapatmak için, **[i]** ögesine dokunun.
- Dikkatli olun, mikrofonu kapatsanız bile sesiniz karşı tarafa gidecektir. Karşı tarafın arama sırasında sesinizi duymasını önlemek için, **[i]** ögesinden sesinizi kesin.
- Arama sırasında telefonu kulağınıza tuttuğunuzda vb. yanlış çalışmayı önlemek için ekran kapanır.

- Adım 1'de giden arama logunu görüntülemek için  öğesine dokunun veya gelen arama logunu görüntülemek için  öğesine dokunun. Arama logunu kullanarak bir arama yapabilirsiniz.
- Adım 1'de kişilerin bir listesini görüntülemek için  öğesine dokunun ve kişilerinizden bir arama yapın.

Arama cevaplama

- 1 Arama geldiğinde,  öğesini sağdaki  öğesine sürükleyin.
- 2 Aramayı tamamladığınızda,  öğesine dokunun.

Notlar

- Gelen arama sırasında zil sesi ve titreşimi kapatmak için,  öğesine basın.
- Bir arama alırken bir mesajla aramayı sonlandırmak veya aramayı reddetmek için  öğesine dokunun.

Kendi telefon numaranızı görüntüleme

- 1 Ana ekranda  ►  ► [Telefon hakkında] öğesine dokunun.
- 2 [Durum] ► [Telefon numaram]

Not

- Telefon numaranızı Kişiler uygulamasındaki profilinizden de kontrol edebilirsiniz.



Kişiler

Kişiler, her kişinin hakkında çeşitli bilgileri görüntüler.



Not

- Kişiler'de kayıtlı ad, numara vb. kaza veya arıza sonucu kaybolabilir. Telefon numaralarının vb. kopyasını almanızı öneririz. Şirketin, kaza veya arıza nedeniyle değişen veya kaybedilen kişiler için herhangi bir hasardan veya kâr kaybindan sorumlu olmadığını unutmayın.

Kişileri görüntüleme

- 1 Ana ekranda  ►  öğesine dokunun.
Kişi listenizi görüntüler.

Kişileri kaydetme

- 1 Ana ekranda  ►  öğesine dokunun.
- 2  öğesine dokunun.
 - Hesap seçim ekranı görüntülenirse, ekrandaki talimatları izleyin.
- 3 Gerekli öğeleri girin.



4 [TAMAMLANDI]

- Kayıtlı bir kişiye dokunursanız, ayrıntılar görüntülenir ve kayıtlı içeriği kontrol edebilirsiniz.

Notlar

- Kişileriniz adım 1'de kaydedilmediyse, yeni kişi oluşturmak, bir hesap ayarlamak veya kişi almak için bir seçim ekranı görüntülenir.
- Kendi profilinizi kişi listesinden yönetebilirsiniz.
- Bir hesap oluşturduktan sonra, grup oluşturmak ve yönetmek için kişi listesinde  ögesine dokununuz. Ayrıca, sunucuda kayıtlı kişiler üründe bulunan Kişiler'deki kişilerle senkronize edilebilir. Bir hesap ayarlamak için, Wi-Fi veya bir nano SIM kart gibi ağa bağlanabilen bir şey gerekir.
- Dahili depolama alanından, bir microSD karttan vb. kişileri alabilir ve verebilirsiniz.

Kişileri düzenleme

- 1 Ana ekranda  ►  ögesine dokununuz ► bir kişi seçin.
- 2  ► [Düzenle]
- 3 Öğeleri seçin ve düzenleyin.
- 4 [TAMAMLANDI]

Not





- Adım 2'de  ögesine dokunduktan sonra, bir kişiyi silebilirsiniz, başka bir uygulama yoluyla paylaşabilirsiniz vb.

Mesajlaşma

Ağa bağlanabilen bir nano SIM kart gereklidir.

- Gönderebileceğiniz karakter sayısı ve veri miktarı iletim yöntemine göre farklılık gösterir. Servis sağlayıcınıza bağlı olarak, bu özelliği kullanamayabilirsiniz.

Mesaj gönderme

- 1 Ana ekranda  ►  ögesine dokununuz.
- 2 Alıcının telefon numarasını veya e-posta adresini girin.
- 3 Ana metni girin.
- 4  /  ögesine dokununuz.

Not

- Kişi ve servis sağlayıcınıza bağlı olarak, dosya eklemek ve göndermek için bir mesaj oluştururken  ögesine dokunabilirsiniz.

Mesaj okuma

Alınan mesajlar katılımcılarına göre görüntülenir.

- Ana ekranda  öğesine dokununuz.**
- Kontrol etmek istediğiniz mesajı seçiniz.**

Notlar

- Yanıtlamak için, mesaj alanına bir mesaj girin ve gönderin.
- iletme veya silme gibi işlemler yapmak için bir mesajı dokununuz ve basılı tutunuz.

E-Posta

Ağa bağlanabilen Wi-Fi veya bir nano SIM kart gibi bir şey gerekir. Bir bilgisayardan yaptığınız gibi e-posta gönderebilir ve alabilirsiniz.

- E-posta'yı kullanmak için, önceden bir e-posta hesabı ayarlamamız gerekir (S. 57). Birden fazla e-posta hesabı da ayarlayabilirsiniz.

E-posta oluşturma ve gönderme



- Ana ekranda  ►  ►  öğesine dokununuz.**

- Alicının e-posta adresini girin.**
- Konu ve gövdeyi girin.**
-  öğesine dokununuz.**





Not

- Bir dosya eklemek, bir adres eklemek vb. için bir e-posta oluştururken  öğesine dokununuz.

E-posta alma ve okuma

- Ana ekranda  ►  öğesine dokununuz.**
 - Birden fazla e-posta hesabı ayarlanmışsa, hangi e-posta hesabının görüntüleneceğini seçmek için ekranın en üstünde bir hesaba dokununuz.
- Gelen Kutusu'nda veya başka bir ekranda  ► [Yenile] öğesine dokununuz.**
- Bir e-postaya dokununuz.**

Notlar

- Yanıtlamak için  öğesine dokununuz veya tümünü iletme veya yanıtlamak için  öğesine dokununuz. Sonra bir e-posta oluşturun ve gönderin.
- Bir e-postayı silmek için, Gelen Kutusu'nda veya tek tek klasör ekranında e-postaya dokununuz ve basılı tutunuz ve  öğesine dokununuz veya e-postayı seçin ve sonra  öğesine dokununuz.

Gmail







Ağa bağlanabilen Wi-Fi veya bir nano SIM kart gibi bir şey gerekir. Bu üründen Gmail mesajlarını kontrol edebilir, gönderebilir ve alabilirsiniz.

- Gmail'i kullanmak için önceden bir Google hesabı ayarlamamız gerekir (S. 57). Birden fazla Google hesabı da ayarlayabilirsiniz.

Not

- Kullanım gibi şeyler hakkında daha fazla bilgi için, lütfen Google ana sayfasına bakın.



Gmail oluşturma ve gönderme

- 1 **Ana ekranda**      **öğesine dokunun.**
- 2 **Alicının e-posta adresini girin.**
- 3 **Konu ve gövdeyi girin.**
- 4  **öğesine dokunun.**





Not

- Bir dosya eklemek, bir adres eklemek vb. için bir Gmail oluştururken  öğesine dokunun.

Gmail alma ve okuma

- 1 **Ana ekranda**    **öğesine dokunun.**
 - Birden fazla Google hesabı ayarlanmıyorsa, hangi Google hesabının görüntüleneceğini seçmek için ekranın en üstünde bir hesaba dokunun.
- 2 **Gelen Kutusu'nda veya başka bir ekranda**   **[Yenile] öğesine dokunun.**
- 3 **Gmail öğesine dokunun.**

Notlar



- Yanıtlamak için  öğesine dokunun veya tümünü iletmek veya yanıtlamak için  öğesine dokunun. Sonra bir Gmail oluşturun ve gönderin.
- Bir Gmail'i silmek için, Gelen Kutusu'nda veya tek tek klasör ekranında Gmail'e dokunun ve basılı tutun ve  öğesine dokunun veya Gmail'i seçin ve sonra  öğesine dokunun.

Chrome

Ağa bağlanabilen Wi-Fi veya bir nano SIM kart gibi bir şey gerekir.

- Google Chrome Hizmet Koşulları görüntülenirse, içeriği onaylayın ve ekrandaki talimatları izleyin.

İnternet'e bağlanma



- 1 Ana ekranda  öğesine dokunun.**
- 2 Ekranın üst kısmındaki URL giriş alanına arama terimleri veya bir URL girin.**
- 3 Arama önerilerinden birine veya  öğesine dokunun.**

Not

- Bir bağlantıyı veya görüntüyü basılı tutarsanız, kaydedebileceğiniz, kopyalayabileceğiniz vb. bir menü görüntülenir.

Yer işareti kaydetme

Sık görüntülenen web sayfalarını yer işareti olarak kaydedebilirsiniz, böylece kolayca görüntülenebilirler.

- 1 Ana ekranda  öğesine dokunun.**
- 2 Kaydetmek istediğiniz bir web sayfasını görüntüleyin.**
- 3  ►  öğesine dokunun.**
- 4 Adı ayarlayın ve klasörü kaydedin ► [Kaydet].**

Not

- Kayıtlı yer işaretlerini ve geçmişi görüntülemek için bir web sayfasında  öğesine dokunun, Chrome ayarlarınızı vb. değiştirin.

Kamera

Fotoğraf ve video çekebilirsiniz.

Not

- Kalan pil azsa veya ürün çok ısınır, kamerayı kullanamazsınız. Ayrıca, kullanım sırasında pil biterse veya sıcaklık yükselirse, ekranın parlaklığı kararabilir.

Kamerayı etkinleştirme

1 Ana ekranda öğesine dokunun.

- Kamerayı etkinleştirmek için  öğesini en az 1 saniye basılı tutabilirsiniz.

Not

- Kamerayı kapatmak için  öğesine basın.

Ekran simgelerini çekme

Çekim ekranında görüntülenen ana simgeler şu şekildedir.

- Görüntülenen öğeler kamera ayarlarına göre değişecektir.

 : Kalan pil

 : Konumu kaydedin

 : Pozisyon/konum bilgilerini depolayın

 : Sahneye özgü çekim/Odak

- Sahne  olarak ayarlanmıyorsa, odak ayarları simgesi görüntülenir.

 : Sürekli çekim modu

 : Kendinden zamanlı

 : Efekt

- Çekim modu  olarak ayarlanırsa görüntülenir.

 : Sessiz

 : Olası kalan resim sayısı

 : Olası video kayıt uzunluğu

 : Fotoğraf çekin (Deklanşör)

 : Video kaydedin

 : Durdurun

 : Öne bakan ve arkaya bakan kameralar arasında geçiş yapın

 : Ayarlar

- Sürekli çekim, Panorama ve diğer çekim modlarını ayarlayın; Dikey, Yatay ve diğer sahneye özgü çekimi ayarlayın ve Zamanlayıcı, Flaş ve diğer ayarları kontrol edin.

Resim çekme



1 Ana ekranda öğesine dokunun.

- Kamerayı etkinleştirmek için  öğesini en az 1 saniye basılı tutabilirsiniz.





2 öğesine dokunun.

- Çekmek için aynı zamanda  öğesine de basabilirsiniz.

Notlar

- Ekran dokunarak odak noktasını ayarlayabilirsiniz.
- Ekran dokunduğunuzda veya  öğesine bastığınızda yakınlaştırma çubuğu görüntülenir. Yakınlaştırmayı ayarlamak için parmağınızı ekranda sürükleyin.
- Görüntülenmekte olan ekranın bir ekran görüntüsünü kaydetmek için  ve  öğesini en az 1 saniye aynı anda basılı tutun.

Video çekme

- 1 Ana ekranda  öğesine dokunun.**
 - Kamerayı etkinleştirmek için  öğesini en az 1 saniye basılı tutabilirsiniz.
- 2  öğesine dokunun.**
Kayıt başlar.
- 3 Kaydı tamamladığınızda,  öğesine dokunun.**
 - Kaydı bitirmek için  öğesine de basabilirsiniz.



Not

- Video çekerken, mikrofonu parmağınızla vb. kapatmayın.



Galeri

Dahili depolama alanında veya bir microSD kartta kayıtlı resmi, videoyu vb. düzenleyebilir, görüntüleyebilir ve oynatabilirsiniz.

- Galeriyi ilk defa etkinleştirdiğinizde, Google kullanım ekranı görüntülenir.

- 1 Ana ekranda  ►  öğesine dokunun.**
- 2 Bir klasöre dokunun.**
- 3 Resim veya videoya dokunun.**
 - Videolar için,  öğesine basarak ve bir uygulama seçerek devam edin.

Notlar

- Resimler ve videolar aynı zamanda  uygulamasında ve kamera açık olduğunda görünen küçük resimlerden görüntülenebilir.
- Resim ve videolar için, oynatma ekranında silme, düzenleme ve kırpma gibi işlemler yapmak için  öğesine dokunun.

Google Play Store

Google Play'den bir uygulama yüklemek için, ağa bağlanabilen bir Wi-Fi veya nano SIM kart gereklidir.

- Google Play'i kullanmak için bir Google hesabı kurmak gerekir.



- 1 Ana ekranda  öğesine dokunun.**
- 2 Uygulamayı arayın ► uygulama seçin.**
 - Görüntülenen içeriğe göz attıktan sonra, ekrandaki talimatları izleyin.

Notlar

- Paralı uygulamalar için, indirmeden önce satın alma prosedürünü izleyin.
- Google Play yoluyla yüklenmiş uygulamaları kaldırabilir ve yardım sayfasına başvurabilirsiniz.
- Uygulamaya bağlı olarak, otomatik güncellemeler gerçekleştirilebilir.
- Uygulamaların çalışma prosedürleri ve ekran görünümü, sürüm yükseltmelerinin bir sonucu olarak haber verilmeden değiştirilebilir. Onların bu kılavuzdaki açıklamalardan farklı olabileceğini unutmayın.

Eco Mod

Ekranın Uyku zamanlayıcısı veya parlaklığı değiştirilerek ve Wi-Fi ve Bluetooth işlevleri devre dışı bırakılarak pil tüketimi azaltılır.

- 1 Ana ekranda  ►  öğesine dokunun.**
- 2 [ECO MODE] öğesine dokunun.**
- 3 [Açık]/[Otomatik Açık]**
- 4 Her öğeyi ayarlayın.**

Notlar

- Adım 3'te Otomatik Açık öğesini seçerseniz, ürünün Eco Mod'a geçtiğindeki pil düzeyini ayarlamanız gerekir.
- Arka plan mobil veri iletimleri kısıtlamasını da ayarlayabilirsiniz.

Ayarlar Menüsünü Görüntüleme

Çeşitli ayarları Ayarlar menüsünden değiştirebilirsiniz.

- 1 Ana ekranda**    **öğesine dokunun.**

KABLOSUZ ve AĞLAR

- 1 Ana ekranda**    **öğesine dokunun.**

- 2 Öğe işlemini seçin.**

[Uçak modu] : Uçak modunu ayarlayın.

[Wi-Fi] : Wi-Fi işlevini ayarlayın.

[Bluetooth] : Bluetooth işlevini ayarlayın.

[Veri kullanımı] : Mobil veri iletimlerini etkin/devre dışı olarak ayarlayın ve veri kullanımı için bir üst sınır ayarlayın.

[Diğer...] : Aşağıdaki öğeleri görüntülemek için ayarlayın.

[Varsayılan SMS uygulaması] :

Üründe kullanılan mesaj uygulamasını ayarlayın.

[NFC] : NFC işlevini etkinleştirin/devre dışı bırakın.

[Android Beam] : Cep telefonlarıyla ve bir NFC işlevine sahip diğer cihazlarla veri alışverişi yapmak için Android Beam işlevini kullanın.

[Tethering ve taşınır hotspot] : Ürünü bir modem olarak kullanın ve diğer USB uyumlu cihazları, Wi-Fi cihazlarını ve Bluetooth cihazlarını İnternet'e bağlayın.

[VPN] : Bilgiye dış bağlantı için işletmenin, okulun vb. yerel ağına kaydedilen sanal özel bir ağ kullanın.

[Mobil ağlar] : Mobil veri iletimlerinin etkin/devre dışı olacağını ayarlayın ve İnternet'e bağlantı için bir erişim noktası kurun.

[Hücre yayınları] : Acil alarmlarla ilgili ayarları kontrol edin.

Uçak modunu ayarlama

Arama, İnternet bağlantıları, e-posta yazışması ve radyo dalgaları yayan diğer tüm işlevler devre dışıdır.

- 1 Ana ekranda**    **öğesine dokunun.**

2 Uçak modu için öğesine dokunun veya sağa sürükleyin.

- Açıkken, durum çubuğunda  görüntülenir.

Not

- Uçak modunu ayarlamak için  öğesini en az 1 saniye basılı tutabilirsiniz.

Wi-Fi

Wi-Fi özelliğini ev ağı, iş ağı, genel kablosuz LAN hizmetleri ve diğer kablosuz erişim noktalarına bağlanmada kullanabilirsiniz.

- Mobil ağı Wi-Fi işlevi açık olduğunda bile kullanabilirsiniz. Ancak, bir Wi-Fi ağına bağlanıldığında Wi-Fi işlevi öncelik kazanır.

Wi-Fi ağına bağlanma

1 Ana ekranda ► öğesine dokunun.

2 Wi-Fi için öğesine dokunun veya sağa sürükleyin.

3 [Wi-Fi]

- Kullanılabilir Wi-Fi ağlarının bir listesi görüntülenir.

4 Bir Wi-Fi ağı seçin.

- Güvenlik koruması olan bir Wi-Fi ağına bağlanıyorsanız, şifre girişi gerekir.

Not

- Bir Wi-Fi ağı bağlantısını kesmek istiyorsanız, geçerli olarak bağlı olduğunuz Wi-Fi ağını seçin ve yonetin.



Wi-Fi ağını kolayca kurma

WPS özelliklerini kullanarak kolayca bağlanabilirsiniz.

- Başlamadan önce Wi-Fi işlevini açın.

1 Ana ekranda ► ► [Wi-Fi] öğesine dokunun.

2 Gerektiği gibi değiştirin.

- WPS düğmesi yöntemiyle bağlanıyorsanız,  öğesinden çalıştırın. WPS PIN giriş yöntemiyle bağlanıyorsanız,  öğesinden çalıştırın. Çalıştırmak için ekrandaki talimatları izleyin.

Bluetooth İşlevi





Kablosuz iletim ve müzik çalma gibi işleri yapmak için ürünü bir Bluetooth cihazına bağlayın.

- Tüm Bluetooth cihazlarıyla kablosuz bağlantı kurulabilmesini garanti etmiyoruz.
- Yaklaşık 10 m yarıçapı içinde bulunan diğer Bluetooth cihazları, engel olmadan bağlayın. Ürün ve bir Bluetooth cihazı arasında engeller olup olmamasına, genel çevreye (duvarlar, eşya vb.) ve binanın yapısına bağlı olarak, bağlantı aralığı daha kısa olabilir.
- Desteklenen profil ve özellikler*1 şu şekildedir:
 - SPP: Seri Bağlantı Noktası Profili
 - A2DP: Gelişmiş Ses Dağıtım Profili
 - AVRCP: Ses/Video Uzaktan Kumanda Profili
 - HSP: Kulaklık Profili
 - HFP: Eller Serbest Profili
 - OPP: Nesne İtme Profili
 - PBAP: Telefon Defteri Erişim Profili
 - HID: İnsan Arayüz Cihazı Profili
 - PAN: Kişisel Alan Ağ Profili
 - PAN NAP: Kişisel Alan Ağı-Ağ Erişim Noktası
 - PAN USER: Kişisel Alan Ağı-Kullanıcı
 - HOGP: GATT Profili Üzerinden HID

- MAP: Mesaj Erişim Profili
- DUN: Çevirmeli Ağ Profili*2
- *1 Amaçlanan kullanımlarına göre Bluetooth-uyumlu cihazlar arasında iletişim için Bluetooth standartlarında sağlanan teknik özellikler.
- *2 Araç navigasyon sistemlerinin yalnızca bir parçası ile uyumlu.

Bluetooth cihazı kaydetme ve bağlanma

- Bir cihazı kaydederken, bir PIN girmek gerekebilir. Ürünün PIN'i "0000"dır. "0000" girdiğinizde ürün kaydı çalışmazsa, Bluetooth cihazının kullanım talimatlarına bakın.

- 1 Ana ekranda**  ►  öğesine dokununuz.
- 2 Bluetooth için**  öğesine dokununuz veya sağa sürükleyiniz.
 - Açıkken, durum çubuğunda  görüntülenir.
- 3 [Bluetooth] ► ürünün adına dokununuz.**
- 4 [CİHAZLARI ARA]**
- 5 Bir Bluetooth cihazı seçin.**
- 6 Ekrandaki talimatları izleyiniz.**





■ Başka bir Bluetooth cihazından bağlantı isteği alırsanız

- 1 Eşleme ayarları istek ekranı ► [Eşleştir] öğesinde şifreyi onaylayın.



Erişim noktası ayarlama

İnternet'e bağlanmak için bir erişim noktası ayarlayabilirsiniz. Gerektiğinde eklenebilir ve değiştirilebilirler.

- Bir erişim noktası ayarlamak için gerekli bilgi için servis sağlayıcınıza başvurun.



- 1 Ana Ekranda  ►  ► [Diğer...] ► [Mobil ağlar] ► [Erişim Noktası Adları] öğesine dokunun.
- 2  öğesine dokunun.
- 3 [Ad] ► adı girin ► [Tamam].
- 4 [APN] ► erişim noktası adını girin ► [Tamam].
- 5 Servis sağlayıcınızın gerektirdiği öğeleri ayarlayın.
- 6  ► [Kaydet]

CİHAZ

- 1 Ana ekranda  ►  öğesine dokunun.
- 2 Öğe işlemini seçin.
 - [Ses/Titreşim/LED] : Sessiz mod veya Titreşim, zil sesleri, bildirim sesleri, çalıştırma sesleri ve sesle ve Gelen ışıkla ilgili diğer şeyleri ayarlayın.
 - [Ekran] : Ekran parlaklığı, duvar kağıdı, ekranı otomatik döndür, Uyku modu, yazı tipi boyutu ve ekran görünümü ilgili diğer şeyleri ayarlayın.
 - [Doğrudan işlem düğmesi] :  öğesi 1 saniye veya daha uzun süre basılı tutulduğunda hangi işlev veya uygulamanın etkinleştirileceğini seçin.
 - [Depolama] : Ürünün veya bir microSD kartın kapasitesini onaylayın veya bir microSD kartı başlatın.
 - [Pil] : Kalan pil düzeyini, şarj durumunu, pil kullanım süresini ve her işlevin pili kullanımını kontrol edin.
 - [Uygulamalar] : Yüklediğiniz uygulamaları yönetin ve silin, bellek kullanımlarını görüntüleyin, ayarları değiştirin vb.

Sessiz modunu ayarlama



Ürünü, zil sesleri ve bildirim sesleri hoparlörden çıkmayacak şekilde ayarlayın.

- 1 Ana ekranda  ►  ► [Ses/ Titreşim/LED] öğesine dokunun.
- 2 [Sessiz mod] öğesine bir onay işareti koyun.
- 3 [Tamam]



Not

- Sessiz modunu ayarlamak için  öğesini en az 1 saniye basılı da tutabilirsiniz.



Sessiz modu türünü değiştirme

- 1 Ana ekranda  ►  ► [Ses/ Titreşim/LED] ► [Sessiz mod türü] öğesine dokunun.
- 2 [Titreşim]/[Sessiz]



Not

-  öğesini en az bir saniye vasılı tutun ve sonra Sessiz/Titreşim arasında geçiş yapmak için  öğesine dokunun. Sessiz modunu kapatmak için  öğesine dokunun.

Zil sesi ayarlama



- 1 Ana ekranda  ►  ► [Ses/ Titreşim/LED] ► [Telefon zil sesi] öğesine dokunun.
- 2 Bir zil sesi ► [Tamam] öğesini seçin.

Duvar kağıdı ayarlama

- 1 Ana ekranda  ►  ► [Ekran] ► [Duvar kağıdı] öğesine dokunun.
- 2 Bir öğe seçin.
- 3 Ekrandaki talimatları izleyin.



Dikey ve yatay ekran görünümünü arasında otomatik geçiş yapma

Ürünün yönelimine göre ekranı dikey görünüm ve yatay görünüm arasında otomatik geçiş yapmaya ayarlayın.



- 1 Ana ekranda  ►  ► [Ekran] öğesine dokunun.
- 2 [Ekranı otomatik döndür] öğesine bir onay işareti koyun.

Ekran kapanma zamanı ayarlama

Ayarlanan süre geçtikten sonra, ekran otomatik olarak kararır ve Uyku moduna geçer.

- 1 Ana ekranda  ►  ► [Ekran] ► [Uyku] öğesine dokunun.
- 2 Bir süre seçin.

KİŞİSEL

- 1 Ana ekranda  ►  öğesine dokunun.
- 2 Öğe işlemini seçin.

[Konum] : Wi-Fi işlevini, GPS vb. kullanarak elde edilen konum bilgisiyle ilgili ayarları kontrol edin.



[Başlangıç ekranı] : Başlangıç ekranı ile ilgili ayarları kontrol edin.

[Güvenlik] : Güvenlikle ilgili ayarları kontrol edin.

[Dil ve giriş] : Ekran dilini ve karakter girişiyle ilgili diğer öğeleri ayarlayın.

[Yedekle ve sıfırla] : Veri yedekleyin, ayarları geri yükleyin veya ürünü sıfırlayın.

Başlangıç ekranı için güvenlik bırakma yöntemini ayarlama



- 1 Ana ekranda  ►  ► [Başlangıç ekranı] ► [Güvenlik türü] öğesine dokunun.
- 2 [Yok]/[Kaydır]/[Yüz Tanıma Kilidi]/[Şekil]/[PIN]/[Şifre]
- 3 Ekrandaki talimatları izleyin.

Not

- Bir şifre veya başka bırakma yöntemi ayarlarsanız, onu unutmadığınızdan emin olun.



Ürünü sıfırlama

Ürünü sıfırladığınızda, üründe depolanan tüm veri ve uygulamalar silinir.

- Sıfırlamadan önce verileri yedeklediğinizden emin olun.
- 1 Ana Ekranda  ►  ► [Yedekle ve sıfırla] ► [Fabrika verilerine sıfırla] ► [Telefonu sıfırla] öğesine dokunun.
 - Başlangıç ekranı için ayarladığınız güvenlik bırakma yöntemine bağlı olarak, kilidini açmanız gerekebilir.
 - 2 [Her şeyi sil]

HESAPLAR



Hesap ekleme

- 1 Ana ekranda**  ►  ► [Hesap ekle] öğesine dokununuz.
- 2 Bir hesap türü seçin.**
- 3 Ekrandaki talimatları izleyin.**

Not

- Bir Google hesabınız olmasa bile, ürünü kullanabilirsiniz, ancak Gmail, Google Play vb. gibi Google hizmetlerini kullanamazsınız.

SİSTEM

- 1 Ana ekranda**  ►  öğesine dokununuz.
- 2 Öğe işlemini seçin.**



[**Tarih ve saat**] : Tarih ve saatle ilgili ayarları kontrol edin.

[**Erişilebilirlik**] : Erişilebilirlikle ilgili ayarları kontrol edin.

[**Yazdırma**] : Google Cloud print kullanan bir yazıcının ayarlarını kontrol edin.

[**Telefon hakkında**] : Telefon numaranız ve kalan pil ömrü gibi bilgileri kontrol edin.

Tarih ve saati ayarlama

- 1 Ana ekranda**  ►  ► [Tarih ve saat] öğesine dokununuz.
- 2 Her öğeyi ayarlayın.**

[**Otomatik tarih ve saat**] : Tarih ve saati düzeltmek için otomatik olarak ağ bilgilerini kullanın.

 - Tarih ve saati el ile ayarlamak için onay işaretini kaldırın.

[**Otomatik saat dilimi**] : Saat dilimini düzeltmek için otomatik olarak ağ bilgilerini kullanın.

 - Saat dilimini el ile ayarlamak için onay işaretini kaldırın.

[**Tarihi ayarlayın**] : Tarihi el ile ayarlayın.

[**Saati ayarlayın**] : Saati el ile ayarlayın.

[**Saat dilimi seçin**] : Saat dilimini el ile ayarlayın.

[**24 saat biçimini kullan**] : Saati 24 saat biçiminde görüntülemek için bir onay işareti girin. 12 saat biçimi için onay işaretini kaldırın.

[**Tarih biçimi seçin**] : Tarihi görüntülemek için bir biçim seçin.

Temel Özellikler

Ekran	Yakl. 4,5 inç Yakl. 16.770.000 renk 1.280 × 720 piksel (HD)	
Ağırlık	Yakl. 182 g	
Boyut (G × Y × D)	Yakl. 68 mm × 136 mm × 13,5 mm Yakl. 15,4 mm en kalın noktasında	
Dahili bellek kapasitesi ^{*1}	ROM: Yakl. 16 GB RAM: Yakl. 2 GB	
Arkaya bakan kamerada efektif piksel	Yakl. 8.000.000 piksel	
Öne bakan kamerada efektif piksel	Yakl. 2.000.000 piksel	
Wi-Fi İşlevi	IEEE802.11a/b/g/n/ac uyumlu	
Bluetooth İşlevi	Sürüm	Bluetooth standart Sür. 4.0 uyumlu ^{*2}
	Çıkış	Bluetooth standart Sınıf 1
	Frekans bantları	2,4 GHz bandı

*1 Veri ve uygulamalar paylaşılan bir bölgeye kaydedildiğinden, dahili kaydetme kapasitesi, uygulamalarınızı ne kadar kullandığınıza göre küçülür.

*2 Ürün içindeki Bluetooth SIG tarafından yerleştirilen Bluetooth ekipmanlarının tamamının Bluetooth standartlarıyla uyumlu olduğu doğrulanmış ve onaylanmıştır.

Ancak, bağlı cihazın özelliklerine ve belirtilmelerine bağlı olarak, çalışma yöntemi farklı olabilir veya bağlantı üzerinden veri göndermek ve almak mümkün olmayabilir.

Cep Telefonunun Özgül Emilim Oranı

Bu KC-S701 cep telefonu modeli, radyo dalgalarına maruz kalma konusunda Japon teknik düzenlemeleri ve uluslararası yönergelerle uyumludur. Bu cep telefonu radyo dalgalarına* maruz kalma konusunda Japon teknik düzenlemeleri dikkate alınarak tasarlanmıştır ve eşdeğer uluslararası yönergelerle önerilen radyo dalgalarına maruz kalmayı sınırlar.

Bu uluslararası kılavuzlar, Dünya Sağlık Örgütü (WHO) ile ortak çalışan İyonlaşmayan Radyasyondan Korunma Uluslararası Komitesi (ICNIRP) tarafından oluşturulmuştur ve izin verilen sınırlar arasında, yaş ve sağlık durumuna bakılmaksızın herkesin güvenliğini sağlamak için tasarlanmış büyük güvenlik marjı bulunur. Japon teknik düzenlemeleri ve uluslararası yönergeler, insanın absorbe ettiği ortalama radyo frekansı enerjisi miktarını temsil eden Özgül Emilim Oranı (SAR) olarak bilinen ölçün

birimini kullanarak sınırları tanımlar. Cep telefonları için SAR sınırı 2,0 W/kg'dir. Bu cep telefonunu kulakta kullanım için test edilen en yüksek SAR değeri 0,490 W/kg'dir. Bu cep telefonunu gövdede kullanım için test edilen en yüksek SAR değeri 0,381 W/kg'dir. Bu cep telefonunun telefonda konuşurken gerçek SAR değeri yukarıda belirtilenin oldukça altında olabilir. Bunun nedeni, cep telefonunun baz istasyonu ile iletişim kurması için gereken yalnızca minimum gücü çıkardığından emin olmak için güç düzeyindeki otomatik değişimlerdir. Bu yüzden, genel olarak baz istasyonuna ne kadar yakınsanız, cep telefonundan güç çıkışı o kadar düşüktür. Bu cep telefonu kulağınız dışındaki konumlarda da kullanılabilir. Taşıma çantası vb. gibi bir aksesuar kullanarak ürünü gövdenizden en az 1,5 cm ötede tutun ve ayrıca ürün ve gövdeniz arasında metal parçalar bulundurmayın. Bu sayede, bu cep telefonu, radyo dalgalarına maruz kalma konusunda Japon teknik düzenlemelerine ve uluslararası yönergelere uyar. Dünya Sağlık Örgütü, şu anki bilimsel bilgilere göre cep telefonu kullanmanın insan gövdesinde herhangi bir zararlı etkisi olduğunu göstermediğini belirtmiştir.

Maruz kalma konusunda hala endişeleriniz varsa, cep telefonunu başınızdan ve gövdenizden uzak tutmak için konuşma sürenizi azaltmanız veya eller serbest kit kullanmanız önerilir. Daha ayrıntılı bilgi istiyorsanız, lütfen WHO web sitesine bakın.

http://www.who.int/docstore/peh-emf/publications/facts_press/fact_english.htm

SAR hakkında daha ayrıntılı bilgi istiyorsanız lütfen aşağıda listelenen web sitelerine bakın.

- İçişleri ve İletişim Bakanlığı web sitesi
<http://www.tele.soumu.go.jp/j/ele/index.htm>
- Radyo Endüstrileri ve İşletme Birliği web sitesi
<http://www.arib-emf.org/index02.html> (yalnızca Japonca)
* Teknik düzenlemeler Radyo Yasasıyla ilgili Resmi Mevzuat (Madde 14-2 Radyo Cihazları Düzenlemeleri) ile tanımlanmıştır.

OpenSSL Lisansı

[OpenSSL Lisansı]

Telif Hakkı © 1998-2011 OpenSSL Project. Tüm hakları saklıdır.

Bu ürün OpenSSL Araç Kitinde kullanım için OpenSSL Project tarafından geliştirilen yazılım içerir. (<http://www.openssl.org/>)

BU YAZILIM OpenSSI PROJECT TARAFINDAN "OLDUĞU GİBİ" SAĞLANMIŞTIR VE ZİMNEN KABUL EDİLEN TİCARİ OLARAK SATILABİLİRLİK VE BELİRLİ BİR AMACA UYGUNLUK DAHİL ANCAK BUNLARLA SINIRLI OLMAMAK KAYDIYLA, HİÇBİR ALENİ VEYA ZİMNİ GARANTİ VERİLMEZ. HİÇBİR KOŞULDA OpenSSL PROJECT VEYA KATKIDA BULUNANLAR HERHANGİ BİR ŞEKİLDE BU YAZILIMIN KULLANIMINDAN KAYNAKLANAN HERHANGİ BİR YÜKÜMLÜLÜK İDDİASINA KARŞI NE ŞEKİLDE OLUŞURSA OLUŞSUN VE KASITLI, SORUMLU VEYA HAKSIZ FİİL (İHMAL VEYA BAŞKA NEDENLER DAHİL) NEDENİYLE OLUŞAN

HİÇBİR DOĞRUDAN, DOLAYLI, ARIZİ, HUSUSİ, ÖRNEK VEYA NETİCE ZARARDAN (YERİNE KULLANILACAK ÜRÜN VEYA HİZMETLERİN TEDARİK EDİLMESİ, KULLANIM, VERİ VEYA KÂR KAYBI VEYA İŞİN KESİNTİYE UĞRAMASI DAHİL ANCAK BUNLARLA SINIRLI DEĞİL) SORUMLU TUTULAMAZ.

[Orijinal SSLeay Lisansı]

Telif hakkı © 1995-1998 Eric Young (eay@cryptsoft.com) Tüm hakları saklıdır.

Bu ürün Eric Young (eay@cryptsoft.com) tarafından yazılmış şifreleme yazılımı içerir.

BU YAZILIM ERIC YOUNG PROJECT TARAFINDAN "OLDUĞU GİBİ" SAĞLANMIŞTIR VE ZİMNEN KABUL EDİLEN TİCARİ OLARAK SATILABİLİRLİK VE BELİRLİ BİR AMACA UYGUNLUK DAHİL ANCAK BUNLARLA SINIRLI OLMAMAK KAYDIYLA, HİÇBİR ALENİ VEYA ZİMNİ GARANTİ VERİLMEZ. HİÇBİR KOŞULDA YAZAR VEYA KATKIDA BULUNANLAR HERHANGİ BİR ŞEKİLDE BU YAZILIMIN KULLANIMINDAN KAYNAKLANAN HERHANGİ BİR YÜKÜMLÜLÜK

İDDİASINA KARŞI NE ŞEKİLDE OLUŞURSA OLUŞSUN VE KASITLI, SORUMLU VEYA HAKSIZ FİİL (İHMAL VEYA BAŞKA NEDENLER DAHİL) NEDENİYLE OLUŞAN HIÇBİR DOĞRUDAN, DOLAYLI, ARIZİ, HUSUSİ, ÖRNEK VEYA NETİCE ZARARDAN (YERİNE KULLANILACAK ÜRÜN VEYA HİZMETLERİN TEDARİK EDİLMESİ, KULLANIM, VERİ VEYA KÂR KAYBI VEYA İŞİN KESİNTİYE UĞRAMASI DAHİL ANCAK BUNLARLA SINIRLI DEĞİL) SORUMLU TUTULAMAZ.

FCC Bildirimi

Bu cihaz, FCC Kuralları kısım 15'e uygundur. Çalıştırma aşağıdaki iki koşula bağlıdır:

- ① Bu cihaz zararlı etkileşime neden olmayabilir ve
- ② Bu cihaz, istenmeyen işlemlere neden olabilen karışımlar dahil, alınan tüm karışımları kabul etmelidir.

Not:

Bu ekipman test edilmiş ve FCC Kuralları bölüm 15'e uygun olarak Sınıf B dijital aygıtları sınırlamalarına uyduğu saptanmıştır. Bu sınırlamalar yerleşim

yerine kurulumda zararlı arayüze karşı makul koruma sağlamak için tasarlanmıştır. Bu ekipman radyo frekansı enerjisi üretebilir, kullanılabilir ve yayılabilir ve talimatlara uygun kurulmazsa ve kullanılmazsa, radyo iletişimlerine zararlı karışımda bulunabilir. Ancak, karışmanın belirli bir kurulumda oluşmayacağı garanti edilmez. Bu ekipman radyo ve televizyon alımında zararlı karışıma neden olursa (ekipman kapatılıp açılarak belirlenebilir), kullanıcı aşağıdaki önlemlerden birini veya daha fazlasını alarak karışımı düzeltmeye çalışabilir:

- Antenin yönü veya yeri değiştirilerek.
- Ekipman ve alıcı arasındaki mesafe artırılarak.
- Donanımı, alıcının bağlı olduğu tesisattan farklı bir tesisatta bulunan bir prize bağlayın.
- Yardım ve ek öneriler için satıcıya veya deneyimli bir radyo/TV teknisyenine danışın.

Uyarı

Kullanıcı, üretici tarafından açıkça onaylanmayan değişiklik veya düzeltmelerin kullanıcının ekipmanı çalıştırma yetkisini geçersiz kılacağı konusunda uyarılır.



FCC RF MARUZİYET BİLGİSİ

Uyarı! Telefonunuzu kullanmadan önce bu bilgiyi okuyun.

Uyarı! Telefonunuzu kullanmadan önce bu bilgiyi okuyun. Ağustos 1996'da, ABD'nin Federal Communications Commission (Federal İletişim Kurulu, FCC) FCC 96-326 sayılı Rapor ve Talimat girişimiyle, FCC denetimindeki vericiler tarafından yayılan radyo frekanslı elektromanyetik enerjinin insanlar için güvenlik standardını güncelledi. Bu kurallar daha önce hem ABD hem de uluslararası standart kuruluşları tarafından belirlenmiş olan güvenlik standartlarıyla tutarlıdır.

Bu telefonun tasarımı FCC yönergelerine ve bu uluslararası standartlara uygundur.

Gövdeye Giyme İşlemi

Bu cihaz, telefonun arkası gövdeden 0,39 inç (1,0 cm) uzakta olacak şekilde tipik gövdeye giyme işlemleri için test edilmiştir. FCC RF maruziyeti gereksinimlerine uymak için, kullanıcının gövdesi ve anten dahil telefonun arkası arasında 0,39 inç (1,0 cm) minimum ayırma mesafesi korunmalıdır. Bu cihazla

kullanılan tüm kemer tokaları, kılıflar ve benzer aksesuarlar herhangi bir metalik bileşen içermemelidir. Bu gereksinimi karşılamayan gövdeye giyilen aksesuarlar FCC RF maruziyeti sınırlarına uymayabilir ve bunlardan kaçınmak gerekir. Bu cihaz gövdede boyun halkası veya kayış ile kullanılmak için tasarlanmamıştır. Cihazı bir ekipmana, sırt çantasına, alet kemerine vb. takmak için cihazda bir montaj noktası vardır.

Uçuştan önce telefonunuzu kapatın

Herhangi bir uçağa binerken telefonunuzu kapatmalısınız. Uçağın sistemlerinde parazit oluşması ihtimalini önlemek için, ABD Federal Aviation Administration (Federal Havacılık Kurulu, FAA) kuralları uçağınız yerdeyken telefonunuzu kullanmak için bir ekip üyesinden izin almanızı gerektirmektedir. Karışım riskini önlemek için, FCC düzenlemeleri telefonunuzu uçak havadayken kullanmanızı yasaklamıştır.

Avrupa RF Maruziyet Bilgileri

Mobil cihazınız bir radyo vericisi ve alıcısıdır ve uluslararası yönergeler tarafından önerilen radyo dalgalarına maruz kalma sınırlarını aşmayacak şekilde tasarlanmıştır. Bu yönergeler, bağımsız bilimsel bir organizasyon olan ICNIRP tarafından oluşturulmuştur ve yaşı ile sağlık durumuna bakmaksızın tüm kişileri korumak üzere tasarlanmış olan güvenlik marjları içerir.

Bu yönergeler, Özel Absorpsiyon Oranı (SAR) adıyla bilinen bir ölçüm birimi kullanır. Mobil cihazlar için SAR limiti 2 W/kg'dır ve bu cihaz için en yüksek SAR değeri 0,556 W/kg'dır.

Yapılan testler bir cihazın en yüksek iletim gücündeki SAR değerini ölçtüğü için, gerçek SAR değeri normal kullanım sırasında daha düşük olacaktır. Ağa minimum güçle erişilebilmesini sağlamak amacıyla cihaz içinde yapılan otomatik değişiklikler nedeniyle normal çalışma sırasında daha düşük SAR değerleri normaldir.

Dünya Sağlık Örgütü (WHO), mevcut bilimsel bilgilere göre mobil cihazları kullanırken benimsenmesi gereken başka özel önlem bulunmadığını bildirmektedir. WHO ayrıca maruziyeti düşürmek

isteyenlerin bunu, arama uzunluklarını kısaltarak ve 'eller serbest' modu olan bir cihaz kullanarak telefon ve gövde ile baş arasında mesafeyi arttırabileceklerini de not etmektedir. Daha fazla bilgi için, lütfen WHO web sitesini ziyaret edin: <http://www.who.int/peh-emf/en/>

* Testlerin uluslararası test yönergelerine uygun biçimde yürütüldüğünü unutmayın.

Uygunluk Beyanı

Ürünün, Avrupa Birliği 1999/5/EC Radyo ve Telekomünikasyon Terminal Ekipmanları Direktifi 3.1 (a), 3.1 (b) ve 3.2 temel gereksinimlerine uygun olduğu beyan edilmiştir.

Uygunluk Beyanı'nı görüntülemek için <http://www.kyoceramobilephone.com/en/s701/index.html#declaration> adresine gidin.

-Not-

Aşağıdaki frekans bantları yalnızca iç mekan kullanımı ile sınırlıdır:
ABD'de 5.150 - 5.250 MHz (802.11a/n/ac)
AB'de 5.150 - 5.350 MHz (802.11a/n/ac)

Güvenlik Bilgileri

Olası duyma kaybını önlemek için, uzun süre yüksek sesle dinlemeyin.



Entelektüel Mülkiyet Hakları

Ticari Markalar

© 2015 KYOCERA Corporation. Tüm hakları saklıdır. KYOCERA KYOCERA Corporation'ın tescilli bir ticari markasıdır. Diğer tüm ticari markalar ilgili sahiplerinin mallarıdır.

- Google ve Google logosu, Android ve Android logosu, Google Play ve Google Play logosu, Google Play Müzik ve Google Play Müzik logosu, Play Movies & TV ve Play Movies & TV logosu, Gmail ve Gmail logosu, Google Haritalar ve Google Haritalar logosu, Google Drive ve Google Drive logosu, Hangouts ve Hangouts logosu, Google+ ve Google+ logosu, Google Now ve Google Now logosu, Google Sesli Arama ve Google Sesli Arama logosu, Chrome ve Chrome logosu ve YouTube ve YouTube logosu Google Inc.'in ticari markaları veya tescilli ticari markalarıdır.
- microSD logosu, microSDHC logosu ve microSDXC logosu SD-3C, LLC'nin ticari markalarıdır.



- Bluetooth sözcüğü işareti ve logoları Bluetooth SIG, Inc.'e ait tescilli ticari markalardır ve bu markalar KYOCERA Corporation tarafından lisansla kullanılır. Diğer ticari markalar ve ticari adlar ilgili sahiplerine aittir.



- Wi-Fi, WPA, Wi-Fi CERTIFIED logosu ve Wi-Fi Protected Setup logosu Wi-Fi Alliance'ın tescilli ticari markalarıdır. Wi-Fi CERTIFIED ve Wi-Fi Protected Setup Wi-Fi Alliance'ın ticari markalarıdır.



- “Qi” sembolü Kablosuz Güç Konsorsiyumu'nun bir ticari markasıdır.



- BU ÜRÜN MPEG-4 GÖRSEL PORTFÖYÜ LİSANSI KAPSAMINDA BİR TÜKETİCİNİN (i) MPEG-4 GÖRSEL STANDARDINA (“MPEG-4 VİDEO”) UYGUN ŞEKİLDE VİDEO KODLAMAK VE/VEYA (ii) TİCARİ OLMAYAN VE KİŞİSEL FAALİYETTE BULUNAN BİR TÜKETİCİ TARAFINDAN KODLANMIŞ VE/VEYA MPEG LA TARAFINDAN SAĞLAMA MPEG-4 VİDEO SAĞLAMA LİSANSI VERİLMİŞ BİR

SAĞLAYICIDAN ALINMIŞ BİR MPEG-4 VİDEONUN KODUNU ÇÖZMEK ÜZERE TİCARİ OLMAYAN, KİŞİSEL KULLANIMI İÇİN LİSANSLANMIŞTIR. BAŞKA HIÇBİR AMAÇLA KULLANIM İÇİN LİSANS VERİLMEZ VE VERİLDİĞİ ANLAMI ÇIKARILAMAZ. PROMOSYON, DAHİLİ VE TİCARİ AMAÇLI KULLANIMLAR VE LİSANSLAMA İLE İLGİLİ HUSUSLAR DAHİL OLMAK ÜZERE EK BİLGİ MPEG LA, LLC.'DEN ALINABİLİR. BKZ. [HTTP://WWW.MPEGLA.COM](http://www.mpegla.com).

- ① ACCESS, ACCESS logosu ve NetFront ACCESS CO., LTD.'nin ABD, Japonya ve/veya diğer ülkelerdeki tescilli ticari markaları veya ticari markalarıdır.
 - ② Bu yazılım Independent JPEG Group'un çalışmasının bir bölümüne dayanmaktadır.
- **N** NFC Forum, Inc.'in ABD ve diğer ülkelerdeki ticari markası veya tescilli ticari markasıdır.
 - "SMART SONIC RECEIVER", KYOCERA Corporation'in tescilli bir ticari markasıdır.
 - "PhotoSolid" (görüntü stabilizasyon teknolojisi) Morpho, Inc.'in bir ürünüdür. "PhotoSolid", Morpho, Inc.'in tescilli bir ticari markasıdır.

- "MovieSolid" (hareket video stabilizasyon teknolojisi) Morpho, Inc.'in bir ürünüdür. "MovieSolid" Morpho, Inc.'in tescilli bir ticari markasıdır.
- "Morpho Defocus" (arka plan odağını kaldırma oluşturma teknolojisi) Morpho, Inc.'in bir ürünüdür. "Morpho Defocus" Morpho, Inc.'in ticari bir markasıdır.
- "Morpho Effect Library" (görsel efekt teknolojisi) Morpho, Inc.'nin bir ürünüdür. "Morpho Effect Library" Morpho, Inc.'nin ticari bir markasıdır.
- "Morpho HDR" (yüksek dinamik aralık teknolojisi) Morpho, Inc.'in bir ürünüdür. "Morpho HDR" Morpho, Inc.'nin ticari bir markasıdır.
- "QuickPanorama" (panoramik görüntü oluşturma teknolojisi) Morpho, Inc.'nin bir ürünüdür. "QuickPanorama" Morpho, Inc.'nin tescilli bir ticari markasıdır.
- "TrackSolid" (otomatik nesne izleme teknolojisi) Morpho, Inc.'nin bir ürünüdür. "TrackSolid" Morpho, Inc.'nin tescilli bir ticari markasıdır.
- Bu kılavuzda değinilen diğer şirket adları ve ürün adları ilgili şirketlerin ticari markaları veya tescilli ticari markalarıdır. Yine de TM ve © işareti bu metinde kullanılmamaktadır.

• Ürünün kullanıcıların, bu kullanıcı kılavuzunda açıklanan şekilde üründe yüklü yazılımı kullanma yetkileri vardır. Yazılımı kullanırken aşağıdaki noktalara dikkat edin.

- ① Bu üründe yüklü yazılım veya yazılımın bir bölümü düzeltilemez, gönderilmez, değiştirilemez, analiz edilemez, tersine mühendislik uygulanamaz veya üretilemez ve bu tür eylemlerin yapılması yasaklanmıştır.
- ② Yazılımı veya yazılımın bir bölümünü yasal olmayan bir yolla verme yasaklanmıştır.
- ③ Bu Yazılım ticari olarak satılabilirlik, belirli bir amaca uygunluk ve üçüncü tarafların haklarını ihlal etmeme gibi zımni garantiler olmaksızın sağlanmıştır.

Yazılımla, diğer açık kaynaklı yazılım lisansını temel alan yazılım ve KYOCERA Corporation'ın lisanslı olduğu diğer yazılımlarla birlikte gelen GNU Genel Kamu Lisansı (GPL), GNU Kütüphane/Kısıtlı Genel Kamu Lisansı (LGPL) kullanımı için mevcut lisans sözleşmesinin öncelikli olduğuna dikkat edin.

Açık kaynak yazılımı hakkında daha fazla bilgi için, aşağıdaki "Açık Kaynak Yazılımı" bölümüne bakın.

Açık Kaynak Yazılımı

Bu ürün GNU Genel Kamu Lisansı (GPL), GNU Kütüphane/Kısıtlı Genel Kamu Lisansı (LGPL) ve diğer açık kaynaklı yazılım lisansları kapsamında olan yazılım içerir. GPL, LGPL ve diğer lisansların özel koşulları hakkında daha fazla bilgi için, ürünün ayarlar menüsündeki "Telefon hakkında" bölümüne bakın. Ayrıntılı bilgi için KYOCERA Corporation web sitesine bakın.

Bu ürün telif hakkı KYOCERA Corporation'a ait olan yazılım ve KYOCERA Corporation'ın lisansına sahip olduğu yazılım içerir.

KYOCERA Corporation bu ürünü açık kaynaklı yazılım standartlarına ve lisansına uyacak şekilde tasarlamıştır. Geliştirilmiş olan yazılım KYOCERA Corporation'a ve ilgili üçüncü taraflara aittir. Telif Hakkı Yasası tarafından izin verilen kullanım ve KYOCERA Corporation'ın özel olarak izin verdiği kullanım hariç olmak üzere, KYOCERA Corporation'ın izni olmadan bu yazılımı dağıtma, kopyalama, değiştirme, kamuya açık olarak iletme gibi eylemlerde bulunamazsınız.

